

# FETEN 2020

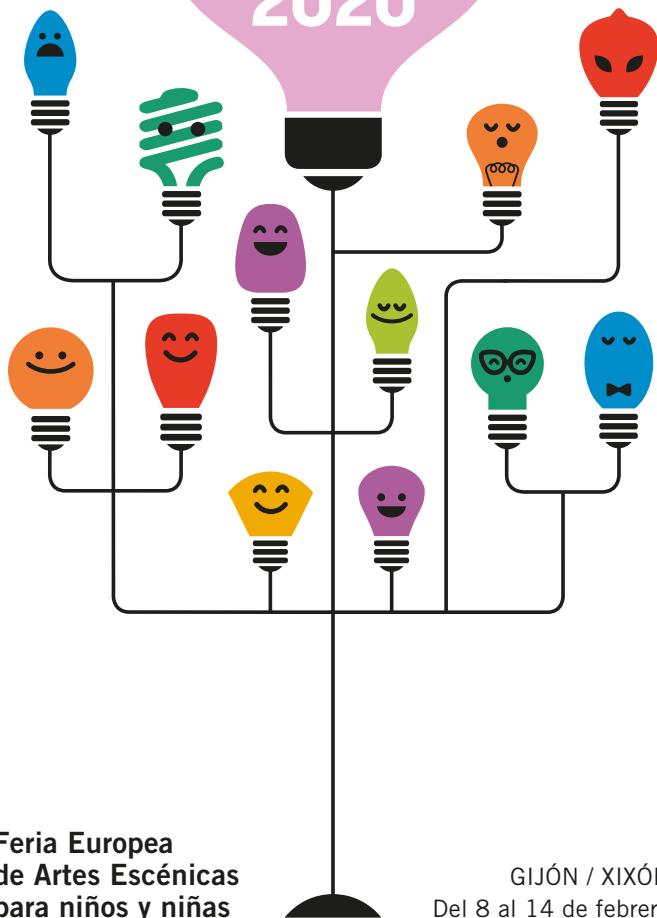

Feria Europea  
de Artes Escénicas  
para niños y niñas

GIJÓN / XIXÓN  
Del 8 al 14 de febrero

- 3  Presentación de la alcaldesa
- 8  Calendario completo de actividades
- 25  Espectáculos
- 196  Caravanas
- 202  Juegos
- 206  Exposiciones
- 212  Otras actividades para profesionales
- 216  Seminario Internacional FETEN
- 218  Ferias de teatro 2020
- 220  Listado alfabético de compañías
- 222  Créditos

## Presentación de la alcaldesa de Gijón/Xixón

Pocos acontecimientos de cuantos enriquecen la agenda cultural de Gijón expresan mejor que FETEN la esencia de la cultura que queremos, cada vez con más intensidad, como eje y motor de este concejo.

A lo largo de esta feria convertida a pulso en referencia, el repaso a lo más fresco y vivo de la creación escénica para niños y niñas pone a su vez en escena cada febrero todo lo que creemos que puede y debe ser la acción cultural: cultura como educación en su sentido más abierto y más libre; cultura como dispositivo para estimular y airear conciencias a través de las sensaciones y las emociones; cultura como creatividad, imaginación y exploración de nuevas formas de llegar a los públicos, sin

Pocos acontecimientos de los qu'arriquecen l'axenda cultural de Xixón espresen meyor que FETEN la esencia de la cultura que queremos, cada vez con más enfotu, como exa y motor d'esti conceyu.

Demientras esta feria que ye referencia por méritos propios, el repasu a lo más fresco y vivo de la creación escénica pa neños y neñes pon otra vuelta n'escena, como cada febreru, tolo que creemos que pue y tien de ser l'acción cultural: cultura como educación nel sentíu más abiertu y más llibre; cultura como mecanismu pa dar puxu y airar conciencias al traviés de les sensaciones y les emociones; cultura como creatividá, imaxinación y esploración de formes nueves de llegar al públicu, ensin restricciones

limitaciones de edad, géneros escénicos o lenguajes; cultura como actividad profesional que merece dignificación, divulgación y espacios para reflexionar, comercializarse y crecer, y en los que recibir el respaldo del público y de lo público. Y finalmente, también cultura como la apuesta más fiable para forjar —no solo en las niñas y los niños— sensibilidad, inteligencia y criterio en tiempos en los que esos atributos se hacen cada vez más necesarios.

Un año más sentimos el orgullo de ser sede de esta feria que cautiva y agradecemos la entusiasta respuesta del sector escénico a nuestra convocatoria. Queréis estar aquí, y Gijón espera con verdaderas ganas los espectáculos de 88 compañías de todas las comunidades autónomas, 9 países y 3 continentes, entre ellos 17 estrenos y un buen número de coproducciones

por cuenta la edá, xéneros escénicos o llinguaxes: cultura como actividá profesional que merez dignificación, divulgación y espacios pa reflexonar, comercializar y medrar, y nos que recibir l'apoyu del públicu y de lo público. Y pa rematar, tamién cultura como l'apuesta más fiable pa forxar —y non solamente nes neñes y nos neños— sensibildá, intelixencia y criteriu nun tiempu nel qu'esos atributos son cada vez más necesarios.

Un añu más tenemos l'arguyu de ser sede d'esta feria que clisa y agradecemos la rempuesta animosa del sector escénicu a la nuestra convocatoria. Queréis tar equí, y Xixón ta naguando polos espectáculos de 89 compañíes de toles comunidaes autónomes, 9 países y 3 continentes, ente ellos 17 estrenos y bien de coproducciones interautonómiques,

interautonómicas, internacionales e incluso intercontinentales, con la alegría de una presencia asturiana que se equipara a las más potentes del certamen. Acogemos también con los brazos abiertos a los y las profesionales de la programación y la gestión cultural, que saben desde hace años que FETEN es para ellos un excepcional foro de intercambio, información y contacto.

Gracias a todo ello, FETEN será de nuevo un festín de las mejores artes escénicas; una cita cultural extraordinaria que nunca falla a la hora de subir el listón de calidad y exigencia sin dejar de sorprendernos y enamorarnos. Disfrutadlo.

internacionales y tamién intercontinentales, cola allegría d'una presencia asturiana al altor de les más potentes del certame. Acoyemos tamién colos brazos abiertos a los y les profesionales de la programación y la xestión cultural, que saben dende va años que FETEN ye pa ellos y elles un foru pimpanudu d'intercambiu, información y contautu.

Gracies a too ello, FETEN va ser de nueves una llacuada de les meyores artes escéniques; una cita cultural estraordinaria que nunca nun falla a la de subir el nivel de calidá y esixencia ensin dexar de sorprendenos y namoranos. Disfrutáilo.

**Ana González Rodríguez**  
Alcaldesa de Gijón/Xixón



**CALENDARIO COMPLETO  
DE ACTIVIDADES**

## EDADES DE LOS ESPECTÁCULOS

Los espectáculos que se presentan en FETEN van dirigidos a públicos familiares de distintas edades, identificadas con los siguientes códigos de color:

0-4

De 0 a 4 años

2-6

De 2 a 6 años

+4

A partir de 4 años

+6

A partir de 6 años

+8

A partir de 8 años

+10

A partir de 10 años

Todos los públicos

Todos los públicos

## LUGARES DE LOS ESPECTÁCULOS

**CC Antiguo Instituto**

Centro de Cultura Antiguo Instituto

**Teatro Jovellanos**

**Escuela de Comercio**

**Museo Nicanor Piñole**

**Colegiata San Juan Bautista**

**CP GM de Jovellanos**

Colegio Público Gaspar Melchor de Jovellanos

**CMI Pumarín Gijón-Sur**

Centro Municipal Integrado Pumarín Gijón-Sur

**CMI Ateneo de La Calzada**

Centro Municipal Integrado Ateneo de La Calzada

**CMI El Llano**

Centro Municipal Integrado El Llano

**CMI El Coto**

Centro Municipal Integrado El Coto

**CMI L'Arena**

Centro Municipal Integrado L'Arena

**Hospital de Cabueñes**

## ESPECTÁCULOS DE CALLE

**Paseo de Begoña**

Frente al Teatro Jovellanos | Kiosco de la música | Zona central | Lado Fernández Vallín

**Plaza del Instituto**

Zona central | Calle La Merced | Itinerante

**Plaza del Seis de Agosto**

**Calle Corrida (itinerante)**

Febrero  
2020

8  
sábado

## PREFERIA

- **18.00 h**  
CC Antiguo Instituto.  
Salón de actos  
**Periferia Teatro**  
(Región de Murcia)  
*Nube Nube*  
50 min
- **18.30 h**  
Paseo de Begoña  
(frente al Teatro  
Jovellanos)  
**La Troupe Malabó**  
(Comunidad Valenciana)  
*Klez 80 Circus*  
50 min
- **19.30 h**  
Teatro Jovellanos  
**La Maquiné**  
(Andalucía)  
*Acróbata y Arlequín*  
60 min

# 9 domingo

## EDADES DE LOS ESPECTÁCULOS

- 0-4
- 2-6
- +4
- +6
- +8
- +10
- Todos los públicos

● **12.30, 13.30, 16.30 y 17.30 h**  
Escuela de Comercio.  
Vestíbulo de la 2.ª planta  
**Paraules d'Aire**  
(Comunidad Valenciana)  
*Natura*  
20 min

● **12.30 y 16.30 h**  
Colegiata San Juan  
Bautista  
**Cia. Maduixa**  
(Comunidad Valenciana)  
*L'Ú*  
40 min

● **12.45 y 16.45 h**  
CC Antigo Instituto.  
Sala 2A  
**Mamemo**  
(Bélgica / Canarias)  
*Mundo Mamemo*  
50 min

● **13.00 y 16.45 h**  
CC Antigo Instituto.  
Sala 2B  
**Winged Cranes**  
(Comunidad de Madrid)  
*El viaje de Chernóbil*  
55 min

● **13.00 y 16.45 h**  
Teatro Jovellanos.  
Sala de ensayos  
**Factoría Norte**  
(Asturias)  
*Los Piripiripiratas con parches y a lo loco*  
60 min

● **16.45 y 20.00 h**  
CP GM de Jovellanos  
**Cia. Charlie Mag**  
(Cataluña)  
*Formidable*  
60 min

● **17.00 h**  
Plaza del Instituto  
**La Machina Teatro**  
(Cantabria)  
*En el aire*  
55 min

● **17.00 h**  
Paseo de Begoña  
(frente al Teatro Jovellanos)  
**Pistacatro**  
**Productora de Sueños**  
(Galicia)  
*Mezzo. El fantástico circo de insectos gigantes del Doctor Mezzo*  
65 min

● **17.00 a 20.00 h**  
Plaza del Seis de Agosto  
**Bambolea**  
(Comunidad de Madrid)  
*Circus Fera*  
180 min

● **17.30 a 19.30 h**  
Escuela de Comercio.  
Vestíbulo de la 1.ª planta  
(o Plaza del Instituto, si el tiempo lo permite)  
**Cia Minimons**  
(Cataluña)  
*Un Teatro en el Jardín*  
35-45 min (inicio del recorrido cada 5 min)

● **17.30 h**  
Paseo de Begoña  
(kiosco de la música)  
**Cia Alta Gama**  
(Francia / Argentina)  
*Adoro*  
55 min

## INAUGURACIÓN

**18.00 h**  
Teatro Jovellanos  
**La Maquiné**  
(Andalucía)  
*Acróbata y Arlequín*  
60 min



● **19.00 h**  
Paseo de Begoña  
(frente al Teatro Jovellanos)  
**La Troupe Malabó**  
(Comunidad Valenciana)  
*Klez 80 Circus*  
50 min

● **20.00 h**  
CC Antigo Instituto.  
Taller de teatro  
**Xampatito Pato**  
(Galicia)  
*SÓ*  
50 min

● **22.00 h**  
CC Antigo Instituto.  
Salón de actos  
**Periferia Teatro**  
(Región de Murcia)  
*Nube Nube*  
50 min

● **23.15 h**  
CC Antigo Instituto.  
Patio  
**El lado oscuro de las flores**  
(Cataluña)  
*Bubble*  
50 min

# 10 lunes

## EDADES DE LOS ESPECTÁCULOS

- 0-4
- 2-6
- +4
- +6
- +8
- +10
- Todos los públicos

● **9.30, 17.00 y 18.30 h**  
Colegiata San Juan  
Bautista  
**Cia. Maduixa**  
(Comunidad Valenciana)  
*LÚ*  
40 min

● **9.45, 16.30 y 18.30 h**  
CC Antiguo Instituto.  
Sala 2A  
**La Tartana Teatro**  
(Comunidad de Madrid)  
*Rossini en la cocina*  
50 min

● **10.00 y 12.45 h**  
CMI Pumarín Gijón-Sur  
**Os Monicreques de Kukas**  
(Galicia)  
*Arlequina*  
65 min

● **10.00, 16.30 y 18.30 h**  
CC Antiguo Instituto.  
Sala 2B  
**CAL Teatre**  
(Cataluña)  
*Juego de Sillas*  
50 min

● **10.15 y 17.45 h**  
Teatro Jovellanos.  
Sala de ensayos  
**KronicoKab**  
(Italia)  
*Caminando bajo el hilo*  
55 min

● **10.15 y 17.45 h**  
CP GM de Jovellanos  
**Imaginary Landscape  
Factory + Factoría los  
Sánchez**  
(Comunidad Valenciana)  
*Los tres cerditos  
esperando a Feroz*  
40 min

● **11.15 h**  
Teatro Jovellanos  
**Xake Produkzioak**  
(País Vasco)  
*Alex*  
55 min

● **17.00 y 18.30 h**  
Escuela de Comercio.  
Salón de actos  
**Tras la Puerta Títeres  
e Hilando Títeres**  
(Asturias / Comunidad  
de Madrid)  
*¡BEE! (El Rebaño)*  
45 min

● **17.00 h**  
Plaza del Instituto  
**La Machina Teatro**  
(Cantabria)  
*En el aire*  
55 min

● **17.00 a 19.00 h**  
Plaza del Instituto  
(Calle La Merced)  
**Grupo Teatro Los  
Pintores**  
(Asturias)  
*El Circo-Lo...*  
120 min (pases de 3 min  
por espectador)

● **17.00 a 20.00 h**  
Plaza del Seis de Agosto  
**Bambolea**  
(Comunidad de Madrid)  
*Circus FERIA*  
180 min

● **17.30, 18.00, 18.30 y  
19.00 h**  
Escuela de Comercio.  
Vestíbulo de la 2.ª planta  
**Paraules d'Aire**  
(Comunidad Valenciana)  
*Natura*  
20 min

● **17.30 a 19.30 h**  
Escuela de Comercio.  
Vestíbulo de la 1.ª planta  
(o Plaza del Instituto, si  
el tiempo lo permite)  
**Cia Minimons**  
(Cataluña)  
*Un Teatro en el Jardín*  
35-45 min (inicio del  
recorrido cada 5 min)

● **17.30 y 22.00 h**  
CC Antiguo Instituto.  
Taller de teatro  
**Borobil Teatroa**  
(País Vasco)  
*Hansel y Gretel*  
50 min

● **17.30 y 22.15 h**  
CC Antiguo Instituto.  
Salón de actos  
**MARMORE.**  
**Producciones César  
Arias**  
(Extremadura)  
*El Princi-Pato*  
(El Príncipe Envidioso)  
50 min

● **17.30 h**  
Paseo de Begoña  
(kiosco de la música)  
**Cia Alta Gama**  
(Francia / Argentina)  
*Adoro*  
55 min

● **17.45 h**  
Paseo de Begoña  
(zona central)  
**Circo Dabitxi**  
(Navarra)  
*La máquina y yo*  
45 min

● **18.00 h**  
CMI Ateneo de  
La Calzada  
**Cia. Charlie Mag**  
(Cataluña)  
*Formidable*  
60 min

● **18.15 h**  
Paseo de Begoña (frente  
al Teatro Jovellanos)  
**Pistacatro Productora  
de Soños**  
(Galicia)  
*Mezzo. El fantástico circo  
de insectos gigantes del  
Doctor Mezzo*  
65 min

● **19.30 h**  
Teatro Jovellanos  
**Markelñe**  
(País Vasco)  
*Crusoe*  
60 min

● **23.15 h**  
CC Antiguo Instituto.  
Patio  
**Rhum & Cia**  
(Cataluña)  
*Gran Reserva*  
65 min

# 11

## martes

### EDADES DE LOS ESPECTÁCULOS

- 0-4
- 2-6
- +4
- +6
- +8
- +10
- Todos los públicos

● **9.30, 17.00 y 18.30 h**  
 Colegiata San Juan  
 Bautista  
**Teloncillo teatro**  
 (Castilla y León)  
*La Cocina*  
 35 min

● **9.45, 16.30 y 18.30 h**  
 CC Antiguo Instituto.  
 Sala 2A  
**Centre de Titelles de Lleida**  
 (Cataluña)  
*¿Dónde vas Moby Dick?*  
 45 min

● **10.00 y 12.45 h**  
 CMI Pumarín Gijón-Sur  
**La Mala**  
 (Comunidad Valenciana)  
*Sophie*  
 55 min

● **10.00, 16.30 y 18.30 h**  
 CC Antiguo Instituto.  
 Sala 2B  
**La Negra**  
 (Comunidad Valenciana)  
*Nautilus. 20.000 leguas de viaje submarino*  
 45 min

● **10.00 y 18.00 h**  
 Museo Nicanor Piñole  
**Carlos Alba**  
 (Asturias)  
*Dos orejas y una boca*  
 50 min

● **10.15 y 17.45 h**  
 Teatro Jovellanos.  
 Sala de ensayos  
**Compañía Mondomeraki**  
 (México / Asturias)  
*Magdalena, la otra Frida*  
 50 min

● **10.15 y 17.45 h**  
 CP GM de Jovellanos  
**Marie de Jongh**  
 (País Vasco)  
*IKIMILIKILIKLIK*  
*(Mi Pequeña)*  
 50 min

● **11.15 h**  
 Teatro Jovellanos  
**Larumbe Danza**  
 (Comunidad de Madrid)  
*El Lago de los Cisnes (3D)*  
 50 min

● **17.00 y 18.30 h**  
 Escuela de Comercio.  
 Salón de actos  
**Cia Etc i Tal Manipuladora de Formas**  
 (Brasil)  
*Vida seca*  
 40 min

● **17.00 a 19.00 h**  
 Plaza del Instituto  
 (Calle La Merced)  
**Grupo Teatro Los Pintores**  
 (Asturias)  
*El Circo-Lo...*  
 120 min  
 (pases de 3 min por persona)

● **17.00 a 20.00 h**  
 Plaza del Seis de Agosto  
**Bambolea**  
 (Comunidad de Madrid)  
*Circus Feria*  
 180 min

● **17.30 a 19.30 h**  
 Escuela de Comercio.  
 Vestíbulo de la 1.ª planta  
 (o Plaza del Instituto, si el tiempo lo permite)  
**Cia Minimons**  
 (Cataluña)  
*Un Teatro en el Jardín*  
 35-45 min  
 (inicio del recorrido cada 5 min)

● **17.30 a 19.30 h**  
 Escuela de Comercio.  
 Vestíbulo de la 2.ª planta  
 (o Plaza del Instituto, si el tiempo lo permite)  
**Holoqué**  
 (Cataluña)  
*La cajita*  
 120 min  
 (pases de 5 min)

● **17.30 y 22.00 h**  
 CC Antiguo Instituto.  
 Taller de teatro  
**Bambalina Teatre Practicable**  
 (Comunidad Valenciana)  
*Baida, la niña sin cabeza*  
 60 min

● **17.30 y 22.15 h**  
 CC Antiguo Instituto.  
 Salón de actos  
**Tititirán Teatro**  
 (Andalucía)  
*Rosa Caramelo*  
 50 min

● **17.30 h**  
 Paseo de Begoña  
 (kiosco de la música)  
**Teatro La Sonrisa**  
 (Castilla y León)  
*Bricomanazas*  
 55 min

● **17.45 h**  
 Paseo de Begoña  
 (zona central)  
**Circo Dabitxi**  
 (Navarra)  
*La máquina y yo*  
 45 min

● **18.00 h**  
 CMI El Llano  
**Borobil Teatros**  
 (País Vasco)  
*Hansel y Gretel*  
 50 min

● **18.00 h**  
 Hospital de Cabueñes.  
 Salón de actos  
**Cia Eugenia Manzanera**  
 (Comunidad de Madrid)  
*Historias con Candela*  
 35 min

● **18.00 h**  
 Plaza del Instituto-Calle Corrida (itinerante)  
**Cia Anna Confetti**  
 (Cataluña)  
*a la Fresca*  
 50 min

● **18.15 h**  
 Paseo de Begoña  
 (frente al Teatro Jovellanos)  
**Compañía D'Click**  
 (Aragón)  
*Isla*  
 50 min

● **19.30 h**  
 Teatro Jovellanos  
**Afónix Producciones & Pep López**  
 (Cataluña)  
*Piratas y otros bichos*  
 55 min

● **23.15 h**  
 CC Antiguo Instituto.  
 Patio  
**David Vento Dance Theater**  
 (Comunidad de Madrid)  
*Neanderthal*  
 50 min

# 12 miércoles

## EDADES DE LOS ESPECTÁCULOS

- 0-4
- 2-6
- +4
- +6
- +8
- +10
- Todos los públicos

● **9.30, 17.00 y 18.30 h**  
Colegiata San Juan  
Bautista  
**Inspira Teatre**  
(Cataluña)  
*KL'AA, tu canción*  
50 min  
(35 min espectáculo +  
15 min interacción con el  
público)

● **9.45, 16.30 y 18.30 h**  
CC Antigo Instituto.  
Sala 2A  
**La Canica Teatro**  
(Comunidad de Madrid)  
*Orfeo y Eurídice*  
48 min

● **10.00 y 12.45 h**  
CMI Pumarín Gijón-Sur  
**Maquinant Teatre**  
(Comunidad Valenciana)  
*La burbuja de Julia*  
50 min

● **10.00, 16.30 y 18.30 h**  
CC Antigo Instituto.  
Sala 2B  
**Teatre de l'Abast y  
Zero en Conducta**  
(Comunidad Valenciana /  
Cataluña)  
*ROB*  
55 min

● **10.00 y 18.00 h**  
Museo Nicanor Piñole  
**Cía Eugenia Manzanera**  
(Comunidad de Madrid)  
*Historias con Candela*  
35 min

● **10.15 y 17.45 h**  
Teatro Jovellanos.  
Sala de ensayos  
**La Sonrisa del Lagarto**  
(Asturias)  
*Ohía*  
50 min

● **10.15 y 17.45 h**  
CP GM de Jovellanos  
**Companyia La Tal**  
(Cataluña)  
*Italino Grand Hotel*  
55 min

● **11.15 h**  
Teatro Jovellanos  
**Teatro Gorakada**  
(País Vasco)  
*Pinocchio*  
50 min

● **17.00 y 18.30 h**  
Escuela de Comercio.  
Salón de actos  
**String Theatre**  
(Reino Unido)  
*The Crow's Tale*  
(*La Historia del Cuervo*)  
45 min

● **17.00 h**  
Calle Corrida (itinerante)  
**Con Alevosía Teatro**  
(Asturias)  
*Tinieblás*  
75 min

● **17.30 a 19.30 h**  
Escuela de Comercio.  
Vestíbulo de la 1.ª planta  
**Peus de porc**  
(Cataluña)  
*Retablos mecánicos*  
120 min

● **17.30 a 19.30 h**  
Escuela de Comercio.  
Vestíbulo de la 2.ª planta  
(o Plaza del Instituto, si  
el tiempo lo permite)  
**Holoqué**  
(Cataluña)  
*La cajita*  
120 min  
(pases de 5 min)

● **17.30 y 22.00 h**  
CC Antigo Instituto.  
Taller de teatro  
**El Patio Teatro**  
(La Rioja)  
*Conservando Memoria*  
45 min

● **17.30 y 22.15 h**  
CC Antigo Instituto.  
Salón de actos  
**Eme2 produções**  
(Galicia)  
*Titiricuentos*  
50 min

● **17.30 h**  
Paseo de Begoña  
(kiosco de la música)  
**Teatro La Sonrisa**  
(Castilla y León)  
*Bricomanazas*  
55 min

● **17.30 a 19.30 h**  
Plaza del Seis de Agosto  
**Cía. Passabarret**  
(Cataluña)  
*La Carpa Invisible  
del Sr. Trifelli*  
120 min

● **17.45 h**  
Paseo de Begoña  
(zona central)  
**Xampatito Pato**  
(Galicia)  
*SÓ.*  
50 min

● **18.00 h**  
CMI El Coto  
**Compañía Mondomeraki**  
(México / Asturias)  
*Magdalena, la otra Frida*  
50 min

● **18.15 h**  
Calle Corrida-Plaza del  
Instituto (itinerante)  
**Cía Anna Confetti**  
(Cataluña)  
*a la Fresca*  
50 min

● **18.15 h**  
Paseo de Begoña  
(frente al Teatro  
Jovellanos)  
**Compañía D'Click**  
(Aragón)  
*Isla*  
50 min

● **19.30 h**  
Teatro Jovellanos  
**UpArte**  
(Región de Murcia)  
*Áureo*  
50 min

● **20.30 h**  
Paseo de Begoña  
(frente al Teatro  
Jovellanos)  
**Rolabola**  
(Andalucía)  
*Rock Cirk*  
55 min

● **23.15 h**  
CC Antigo Instituto.  
Patio  
**Vaivén Circo**  
(Andalucía)  
*Esencial*  
53 min

# 13 jueves

## EDADES DE LOS ESPECTÁCULOS

- 0-4
- 2-6
- +4
- +6
- +8
- +10
- Todos los públicos

● **9.30, 17.00 y 18.30 h**  
Colegiata San Juan  
Bautista  
**Big Bouncers**  
(Cataluña)  
*Jungla*  
35 min

● **9.45, 16.30 y 18.30 h**  
CC Antiguo Instituto.  
Sala 2A  
**Teatro Paraíso**  
(País Vasco)  
*Uniko*  
55 min

● **10.00 y 13.00 h**  
CMI Pumarín Gijón-Sur  
**Teatre Mòbil**  
(Cataluña)  
*Oops!*  
55 min

● **10.00, 16.30 y 18.30 h**  
CC Antiguo Instituto.  
Sala 2B  
**Luz, micro y punto**  
(Asturias)  
*Celeste*  
50 min

● **10.00 y 18.00 h**  
Museo Nicanor Piñole  
**Títeres Cacaramusa Teatro**  
(Castilla-La Mancha)  
*Concierto enReDo menor*  
45 min

● **10.15 y 17.45 h**  
Teatro Jovellanos.  
Sala de ensayos  
**Pata Teatro**  
(Andalucía)  
*Debajo del Tejado*  
60 min

● **10.15 y 17.45 h**  
CP GM de Jovellanos  
**Zipit Company**  
(Cataluña)  
*Mil pedazos*  
50 min

● **11.15 y 19.30 h**  
Teatro Jovellanos  
**Trencadis Produccions**  
(Comunidad Valenciana)  
*Alicia en el musical de las maravillas*  
80 min

● **17.00 y 18.30 h**  
Escuela de Comercio.  
Salón de actos  
**Claroescuro Teatro**  
(Canadá / Andalucía)  
*Donde van los cuentos*  
45 min

● **17.00 h**  
Calle Corrida (itinerante)  
**Con Alevosía Teatro**  
(Asturias)  
*Tinieblás*  
75 min

● **17.30 y 18.30 h**  
Escuela de Comercio.  
Vestíbulo de la 2.ª planta  
**Cuentos de maleta**  
(Asturias)  
*Zeina, leyenda bereber*  
30 min

● **17.30 a 19.30 h**  
Escuela de Comercio.  
Vestíbulo de la 1.ª planta  
**Peus de porc**  
(Cataluña)  
*Retablos mecánicos*  
120 min

● **17.30 y 22.00 h**  
CC Antiguo Instituto.  
Taller de teatro  
**COMA14teatro**  
(Islas Baleares / Comunidad de Madrid)  
*¿Dónde está cuando ya no está?*  
*(On és quan ja no hi és?)*  
50 min

● **17.30 y 22.15 h**  
CC Antiguo Instituto.  
Salón de actos  
**Higiénico Papel Teatro**  
(Asturias)  
*Riquete el del copete*  
55 min

● **17.30 h**  
Paseo de Begoña  
(kiosco de la música)  
**Cirkfonic**  
(Andalucía)  
*Tea time*  
50 min

● **17.30 a 19.30 h**  
Plaza del Seis de Agosto  
**Cia. Passabarret**  
(Cataluña)  
*La Carpa Invisible del Sr. Trifelli*  
120 min

● **17.45 h**  
Paseo de Begoña  
(zona central)  
**Xampatito Pato**  
(Galicia)  
*SÓ.*  
50 min

● **18.00 h**  
CMI El Llano  
**La Canica Teatro**  
(Comunidad de Madrid)  
*Orfeo y Euridice*  
48 min

● **18.00 h**  
CMI L'Arena  
**Cia Eugenia Manzanera**  
(Comunidad de Madrid)  
*Historias con Candela*  
35 min

● **18.00 h**  
CMI Pumarín Gijón-Sur  
(calle)  
**Teatro La Sonrisa**  
(Castilla y León)  
*Bricomanazas*  
55 min

● **18.15 h**  
Paseo de Begoña  
(frente al Teatro Jovellanos)  
**Mighty Jambo**  
(Kenia)  
*El Cazador*  
60 min

● **20.30 h**  
Paseo de Begoña  
(frente al Teatro Jovellanos)  
**Rolabola**  
(Andalucía)  
*Rock Cirk*  
55 min

● **23.15 h**  
CC Antiguo Instituto.  
Patio  
**Laviebel**  
(Andalucía)  
*Babylon Cabaret*  
80 min

# 14 viernes

## EDADES DE LOS ESPECTÁCULOS

- 0-4
- 2-6
- +4
- +6
- +8
- +10
- Todos los públicos

● **9.30 y 16.30 h**  
Colegiata San Juan  
Bautista  
**Baraka Teatro**  
(Comunidad de Madrid)  
*Pachamamá*  
35 min

● **9.45 y 16.30 h**  
CC Antiguo Instituto.  
Sala 2A  
**LaBú Teatro**  
(Cataluña)  
*Alma*  
35 min

● **10.00 y 13.00 h**  
CMI Pumarín Gijón-Sur  
**El Cuarto Azul**  
(Argentina)  
*Mi amigo Polo*  
55 min

● **10.00 y 16.30 h**  
CC Antiguo Instituto.  
Sala 2B  
**Títeres Sol y Tierra**  
(Comunidad de Madrid)  
*Fuenteovejuna*  
50 min

● **10.15 y 16.30 h**  
Teatro Jovellanos.  
Sala de ensayos  
**Guayomini**  
**Producciones**  
(Asturias)  
*Blancanieves XXI*  
50 min

● **11.15 h**  
Teatro Jovellanos  
**STRAD «El violinista Rebelde»**  
(Comunidad de Madrid)  
*El pequeño violinista rebelde*  
75 min

### ENTREGA DE PREMIOS

**17.30 h**  
CC Antiguo Instituto.  
Patio  
Entrega de Premios  
FETEN 2020

● **17.30 y 18.30 h**  
Escuela de Comercio.  
Vestíbulo de la 2.ª planta  
**Cuentos de maleta**  
(Asturias)  
*Zeina, leyenda bereber*  
30 min

● **17.30 a 19.30 h**  
Escuela de Comercio.  
Vestíbulo de la 1.ª planta  
**Peus de porc**  
(Cataluña)  
*Retablos mecánicos*  
120 min

● **17.30 h**  
Paseo de Begoña  
(kiosco de la música)  
**Cirkfonic**  
(Andalucía)  
*Tea time*  
50 min

● **17.30 a 19.30 h**  
Plaza del Seis de Agosto  
**Cia. Passabarret**  
(Cataluña)  
La Carpa Invisible del  
*Sr. Trifelli*  
120 min

● **18.15 h**  
Paseo de Begoña  
(frente al Teatro  
Jovellanos)  
**Mighty Jambo**  
(Kenia)  
*El Cazador*  
60 min

### CLAUSURA

● **19.30 h**  
Teatro Jovellanos  
**STRAD «El violinista Rebelde»**  
(Comunidad de Madrid)  
*El pequeño violinista rebelde*  
75 min



## CARAVANAS

**Domingo 9 a jueves 13**  
17.30 a 19.30 h: 17.30, 18.00, 18.30,  
19.00 y 19.30 h

Plaza del Instituto

**Adrián Conde Espectáculos** (Asturias)  
*Espacio Petite Caravane*

120 min (pases de 20 min)  
Aforo máximo: 25 personas

Las entradas de cada día se reparten en la puerta de la caravana a partir de las 17.15 h (15 minutos antes del primer pase). En cada pase, se reservarán cinco entradas para programadores acreditados.

● **Domingo 9**  
**Producciones Nun Tris** (Asturias)  
*Bahr. (El Mar)*

**Lunes 10**  
**Puppy's narración oral** (Asturias)  
*El conjuro de las ranas*

**Martes 11**  
**Mago Nacho** (Asturias)  
*Más cerca, por favor*

**Miércoles 12**  
**Félix Corcuera** (Asturias)  
*El circo de frikis*

**Jueves 13**  
**Pompas y pompones** (Asturias)  
*Jabonarte*

● **Martes 11 a jueves 13**  
17.30 a 19.30 h

Plaza del Instituto

**Héctor Sansegundo** (Castilla-León)  
*La Máquina*

120 min (pases de 20 min)



## JUEGOS



● **Sábado 8 a martes 11**  
17.30 a 19.30 h

Paseo de Begoña (lado Fernández Vallín)

**La Cueva Teatro de Calle**  
(Región de Murcia)  
*El Bosque*

120 min

● **Miércoles 12 a viernes 14**  
17.30 a 19.30 h

Paseo de Begoña (lado Fernández Vallín)

**Toc de Fusta** (Cataluña)  
*l'atelier*

120 min



## EXPOSICIONES

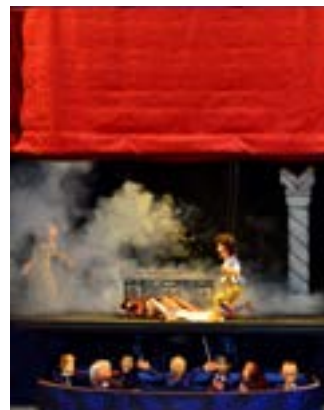

**Lunes 10 a jueves 13**  
9.00 a 22.00 h

**Viernes 14**  
9.00 a 13.00 h

CC Antiguo Instituto.  
Vestíbulo de la 2.ª planta

**La Rous Teatro** (Andalucía)  
*Rosa Díaz, 40 años de Teatro*

**Sábado 8 a viernes 14**  
10.00 a 13.00 y 17.00 a 20.00 h

**Sábado 15 a domingo 23**  
De lunes a viernes de 18.00 a 21.00 h  
Sábado de 11.00 a 14.00 h  
y de 18.00 a 21.00 h  
Domingo de 11.00 a 14.00 h

CC Antiguo Instituto. Sala 2

**Os Monicreques de Kukas** (Galicia)  
*Exposición 40 Aniversario*

VISITAS GUIADAS

**Martes 11 a viernes 14**  
10.30 y 12.00 h (concertadas con  
colegios)

**Lunes 10 a jueves 13**  
18.00 h (público general, previa  
inscripción en la sala 2)

## OTRAS ACTIVIDADES

Más información sobre otras actividades para profesionales y Seminario Internacional FETEN, a partir de la página 212 de esta publicación.



**ESPECTÁCULOS**  
(ORDEN CRONOLÓGICO)



**8** Sábado

18.00 h

CC Antiguo Instituto. Salón de actos

**9** Domingo

22.00 h

## Periferia Teatro

Región de Murcia

### ***Nube Nube***

50 min

+4 años

*Nube Nube* es un juego poético sobre la idea del amor romántico que se nos transmite desde la más tierna infancia. Inspirado en el cuento *La Sirenita*, en *Nube Nube* hacemos una revisión, desde el humor y el amor, de lo que somos capaces de hacer para querer y que nos quieran.

#### **Intérpretes**

Mariso García e Iris Pascual

#### **Autoría**

Mariso García y  
Juan Manuel Quiñonero

#### **Dirección**

Mariso García

#### **Narraciones**

Dora Cantero

#### **Escenografía**

Juan Manuel Quiñonero,  
Cristian Weidmann, Fabián  
Huertes y Tamaki Yang

#### **Vestuario**

Mariso García e Iris Pascual

#### **Música**

Pedro Guirao

#### **Iluminación**

Juan Manuel Quiñonero y  
Octavio Gómez

#### **Producción**

Silvia Martínez

#### **Distribución**

**Periferia Teatro: Silvia Martínez y Mariso García**

Carril TorreSalinas 154, 30152 Aljucer (Murcia)

968 26 26 05 – 619 55 07 52

periferiateatro@gmail.com



**8** Sábado

18.30 h

Paseo de Begoña (frente al teatro Jovellanos)

**9** Domingo

19.00 h

**La Troupe Malabó**  
Comunidad Valenciana

## **Klez 80 Circus**

50 min

**Todos los públicos**

Una traviesa *troupe* de mozos de circo que rozan los tres metros de altura llega desde el este a tu ciudad, tras un largo viaje. Tres virtuosos sobre zancos gigantes son guiados camino a ninguna parte por la maestra de ceremonias. Destacan por su torpe elegancia, sus travesuras y sus coreografías. Parodia, bromas y juego se convierten en espectáculo. Un particular circo itinerante con música creada para la ocasión y un batería que toca en directo, a ritmo de swing, jazz o country. Y finalmente, el trapecio, colofón de un recorrido lleno de sorpresas.

### **Intérpretes**

Sergio Chaves,  
Marisa Ibáñez,  
Xavier Castelló,  
Alba Blanco,  
Guillermo Barranco y  
Silvia Nagut

### **Autoría**

Sergio Chaves

### **Dirección**

Sergio Chaves

### **Escenografía**

Deferro y taller Malabó

### **Vestuario**

Bockam S.L.

### **Música**

Momo Production

### **Producción**

La Troupe Malabó

### **Fotografía y vídeo**

Lluerna Audiovisuals

### **Distribución**

### **Matel Gestión Cultural**

Paseo Santa María de la cabeza, 72. 28045 Madrid  
618 58 12 91  
may@matelcultura.es



**8** Sábado

19.30 h

**9** Domingo

18.00 h / INAUGURACIÓN FETEN 2020

Teatro Jovellanos

## La Maquiné

Andalucía

### ***Acróbata y Arlequín***

60 min

+4 años

Pablo es un joven vagabundo que vive en la calle. Un día un circo llega a la ciudad y Pablo entra en él como ayudante con la esperanza de ver su sueño hecho realidad: salir de la calle y ser parte de la familia de saltimbanquis. Pero Pablo tendrá que aprender a respetar y cuidar a los animales del circo.

A través de esta tierna historia descubriremos las peripecias de Pablo para ser parte de una familia en la que todos —seres humanos y animales— viven en completa armonía y libertad. Descubriremos valiosas lecciones sobre la convivencia y el respeto a los animales.

#### **Intérpretes**

Noé Lifona,  
Alejandro Conesa,  
Elisa Ramos y  
Natalia Calles

#### **Autoría**

La Maquiné

#### **Dirección**

Joaquín Casanova

#### **Escenografía**

Joaquín Casanova  
y Elisa Ramos

#### **Vestuario y coreografía de títeres**

Elisa Ramos

#### **Música**

Erik Satie y  
Francis Poulenc

#### **Adaptación musical**

José López-Montes

#### **Iluminación**

Joaquín Casanova

#### **Producción**

La Maquiné y  
Agencia Andaluza  
de Instituciones  
Culturales

#### **Distribución**

#### **Elisa Ramos Rubio**

C/ Conde Cifuentes 15, 3.º. 18005 Granada

617 68 17 31

lamaquine@gmail.com



**9 Domingo**

12.30 y 16.30 h

Colegiata San Juan Bautista

**10 Lunes**

9.30, 17.00 y 18.30 h

## Cia. Maduixa

Comunidad Valenciana

### LÙ

40 min

+4 años

*LÙ*, que en chino tradicional significa camino, combina danza, ingenio y audiovisual. Cia. Maduixa celebra sus primeros quince años con un espectáculo íntimo, cargado de imágenes poéticas y sentimientos. Los protagonistas de la obra son muy pobres y trabajan en el campo sin descanso. Para sobrevivir han convertido el trabajo en juego, porque... es imposible prohibir a un niño que juegue.

*LÙ* habla sobre el poder de la creatividad y la imaginación como forma de evasión ante la crueldad y la dureza de la vida. Danza y artes plásticas para disfrutar en familia de un espectáculo mágico, creativo y poético.

#### Intérprete

Laia Sorribes y Melissa Usina

#### Autoría

Paula Llorens y Joan Santacreu

#### Idea y dirección

Joan Santacreu

#### Coreografía

Baldo Ruiz

#### Vestuario

Joan Miquel Reig

#### Música

Damián Sánchez

#### Iluminación

Ximo Olcina

#### Realización audiovisual

Virtual Art y Beatriz Herráiz

#### Producción

Elena Villagrasa y Loles Peris

#### Distribución

#### Loles Peris - Cia. Maduixa

Ronda España, 4. 46410 Sueca (Valencia)

962 03 88 22 – 636 50 39 28

maduixacreacions@gmail.com



**9 Domingo**

12.30, 13.30, 16.30 y 17.30 h

Escuela de Comercio.

**10 Lunes**

17.30, 18.00, 18.30 y 19.00 h

Vestíbulo de la 2.ª planta

## Paraules d'Aire

Comunidad Valenciana

### *Natura*

20 min  
Cada pase

0-4 años

Entrar en *Natura* es hacer un viaje por las cuatro estaciones del año. Un viaje de olores, de colores, de sensaciones. *Natura* es una puerta abierta al corazón de nuestro planeta. Una ventana donde pararse a observar la belleza. Un oasis donde descansar del ritmo frenético de la vida y llenarse de emociones.

#### Intérpretes

Diana Bernal y  
Paula Bernabeu

#### Autoría

Diana Bernal y  
Paula Bernabeu

#### Dirección

Diana Bernal y Òscar Luna

#### Escenografía

Paraules d'Aire

#### Vestuario

Paraules d'Aire

#### Música

Samuel Parejo

#### Iluminación

Ángel Carrasco

#### Producción

Jorge Piquer

#### Diseño y creación de títeres de sombra

Paula Bernabeu

#### Diseño y asesoramiento de marionetas

Anna Dobón

#### Distribución

#### Òscar Luna Gandía

Furs de València, 33, 4.º G. 46014 Valencia

655 75 87 82 – 686 98 08 49

paraulesdaire@gmail.com



**9 Domingo**

12.45 y 16.45 h CC Antiguo Instituto. Sala 2A

## **Mamemo**

Bélgica / Canarias

### **Mundo Mamemo**

**50 min**

**+4 años**

*Mundo Mamemo* se desarrolla entre dibujos animados y canciones que Lydia, joven actriz, canta e interpreta con varios instrumentos, interactuando con Mamemo y sus vacas. Las imágenes se proyectan en pantallas de lona estiradas como grandes velas de un barco que navega empujado por los vientos. Lydia invita a los espectadores a participar y divertirse con Mamemo en este hermoso viaje.

#### **Intérprete**

Lydia Botana

#### **Autoría**

Martine Peters y Olivier Battesti

#### **Dirección**

Martine Peters y Olivier Battesti

#### **Canto**

Lydia Botana

#### **Escenografía**

Olivier Battesti

#### **Vestuario**

Olivier Battesti

#### **Música**

Martine Peters y Olivier Battesti

#### **Dibujos animados**

Olivier Marcoen y Michel Delvaux

#### **Iluminación**

Benjamin Struelens

#### **Producción**

Tapage Nocturne, Bélgica

#### **Distribución**

#### **Eric Godfroid**

C/ Regalada, 5, 1.º D. 28007 Madrid

637 82 78 87 – 671 54 52 91

booking@nesma.es – ericgodfroid@icloud.com



**9 Domingo**

13.00 y 16.45 h Teatro Jovellanos. Sala de ensayos

## Factoría Norte

Asturias

### **Los Piripiripiratas con parches y a lo loco**

60 min

+4 años

Dos grumetes intrépidos y aventureros se encuentran inmersos en un gran viaje que les va a cambiar la vida para siempre. ¡Se han quedado sin capitán! Y un barco sin capitán es como un pollo sin cabeza, sin rumbo y sin dirección. Lo que no saben, o no se esperan, es todo lo que está por acontecer. En este alucinante viaje tendrán que encontrarse a sí mismos y vencer todo tipo de pruebas y miedos. ¿Conseguirán encontrar a su capitán o seguirá este barco pirata rumbo al desastre?

#### **Intérpretes**

Daniel López y  
Jorge Domínguez

#### **Autoría**

Jorge Domínguez y  
Daniel López

#### **Dirección**

Jorge Domínguez y  
Daniel López

#### **Escenografía**

Nuria Trabanco

#### **Vestuario**

Nuria Trabanco –  
Factoría Norte

#### **Iluminación**

Gonzalo Mateos

#### **Producción**

Carmen Gallo

#### **Diseño gráfico**

Juan Hernaz

#### **Distribución**

**Triki Troke Gestión Cultural / Asun Blanco**

C/ Ezcurdia, 38, 2.º izda. 33202 Gijón/Xixón (Asturias)

666 78 26 34

trikitroke64@gmail.com



**09** Domingo

13.00 y 16.45 h CC Antiguo Instituto. Sala 2B

## Winged Cranes

Comunidad de Madrid

### *El viaje de Chernóbil*

55 min

+6 años

A Chernóbil le gusta el plástico, le encanta. El planeta plástico es donde ha nacido y donde juega y se divierte, hasta que conoce a Tierra. Ella le enseñará que debajo de todo ese manto de plástico late un planeta hermoso, azul y verde. Juntos descubrirán que hasta en los lugares más horribles suceden cosas extraordinarias y es posible la esperanza.

#### **Intérpretes**

Ariana Cárdenas, María Cruz  
Planchuelo López, Alejandra  
Prieto y Alba Vergne

#### **Autoría**

Juan Carlos Sampedro

#### **Dirección**

Alejandra Prieto

#### **Escenografía**

Sonia Rubio

#### **Vestuario**

Sonia Rubio

#### **Música**

Luis Álvarez

#### **Iluminación**

Carlos Alzueta

#### **Foto del catálogo**

Ariana Cárdenas

#### **Producción**

La Laboral Gijón, Comunidad  
de Madrid y Javier Losada

Proyecto realizado en  
el marco del Centro de  
Recursos Escénicos del  
Principado de Asturias

#### **Distribución**

#### **Alejandra Prieto García**

C/ Espíritu Santo, 41. 28004 Madrid

629 14 28 20

alepriegar@gmail.com



## Cia. Charlie Mag

Cataluña

### **Formidable**

60 min

Todos los públicos

*Formidable* es un espectáculo de magia general y grandes ilusiones dirigido a todos los públicos. La magia, las emociones y la ilusión se unen para despertar sentimientos y no dejar indiferente a quien decide entrar en el teatro de los sueños, en el teatro de la magia.

*Formidable* es más que un espectáculo de magia. Es un *show* en el que intervienen múltiples artes escénicas, en el que el público participa activamente, en el que desaparecen objetos, aparecen personas, las cartas vuelan... Donde verás algo... ¡formidable!

#### **Ilusionista**

Charlie Mag

#### **Partenaire**

Núria Granell

#### **Autoría**

Charlie Mag

#### **Dirección**

Charlie Mag

#### **Selección y edición musical**

Charlie Mag y  
Jordi Hernández

#### **Diseño de iluminación**

TD Sound

#### **Vestuario**

Julián Adrados

#### **Producción**

Magic ProArt Agency

#### **Imagen y estilismo**

Rafael Fernández

**9** Domingo

16.45 y 20.00 h CP GM de Jovellanos

**10** Lunes

18.00 h CMI Ateneo de La Calzada

#### **Distribución**

**GAAC, S.L. (Ricard Torrens)**

C/ Egara, 146. 08225 Tarrasa-Terrassa (Barcelona)

696 76 20 28 – 937 35 80 85

gaac@gaac.info



**9** Domingo

**10** Lunes

De 17.00 a 20.00 h Plaza del Seis de Agosto

**11** Martes

## Bambolea

Comunidad de Madrid

### Circus Feria

**Todos los públicos**

*Circus Feria* es un conjunto de actividades con las que la compañía Bambolea realiza un tributo a las antiguas ferias de circo, que viajaban de pueblo en pueblo entreteniéndolo a sus habitantes.

#### Intérpretes

Javier Jiménez,  
Andrés Ruiz,  
Esther Cano,  
Roxana Katcherof,  
Julián Matías Trujillo,  
Rafael Dante,  
Ana Marani,  
Miguelo Garrido,  
Anselmo Paulino Siesto,  
Majed S A Abukalloub,  
Fernando Casado,  
Sarah García y  
Prisca Salvadores

#### Autoría

Prisca Salvadores

#### Dirección

Compañía Bambolea con la mirada externa de Javier Sánchez Borrero

#### Escenografía

Julián Matías Trujillo y Rafael Dante

#### Vestuario

Ana Marani

#### Producción

Compañía Bambolea

#### Distribución

Aire Aire Distribución de Espectáculos, S.L.

**María Mercedes Lorente**

C/ Karmelo Torre, 33. 48970 Basauri (Vizcaya-Bizkaia)

676 07 60 69

isabel@aireaire.com



**9 Domingo**

**10 Lunes**

17.00 h Plaza del Instituto

## La Machina Teatro

Cantabria

### En el aire

55 min

Todos los públicos

*En el aire* es un espectáculo de calle. Cuenta la historia de unos personajes que sueñan vivir sus aventuras en el aire. Imaginan, piensan y se preguntan todo mirando al cielo. Martina ansía tocar el cielo y tener una nube para ella sola, y Pablo la ayudará a alcanzar esa meta. El sueño logrado será motivo de felicidad para ella y para todo el mundo.

Una actriz y dos artistas circenses construyen una historia donde el humor se mezcla con la poesía, y la frescura con el virtuosismo. En nuestro espectáculo cobran gran protagonismo las acrobacias aéreas, acompañadas de otras técnicas circenses y teatrales unidas mediante una sólida dramaturgia. Lo que aquí contamos hace al espectador ponerse alas, perder el peso del propio cuerpo, empezar a flotar y recordar, sin ni siquiera proponérselo, la ligereza propia de nuestra infancia.

#### Intérpretes

Patricia Cercas,  
Vane Peripecias y  
Vene Díez

#### Autoría

Patricia Cercas,  
Vane Peripecias,  
David Gumiel y  
Manuel Menárguez

#### Escenografía

La Machina  
Teatro y Fernando  
Madrazo

#### Vestuario

Paula Roca

#### Dirección

Patricia Cercas

#### Música

Nacho Mastretta

#### Iluminación

Pancho Villar

#### Producción

La Machina  
Teatro

#### Distribución

#### Rosa Iglesias (Laurentzi Producciones)

C/ Tendería, 42, 5.º dcha. 48005 Bilbao-Bilbo (Vizcaya-Bizkaia)  
678 09 18 80 – 946 44 47 95  
rosa@laurentziproducciones.com



**9 Domingo**

17.00 h

**10 Lunes**

18.15 h

Paseo de Begoña (frente al Teatro Jovellanos)

## Pistacatro Productora de Soños

Galicia

### **Mezzo. El fantástico circo de insectos gigantes del Doctor Mezzo**

65 min

Todos los públicos

Giovanni di Mezzo, botánico, explorador y naturalista genovés del siglo XIX, descubre una isla en el Océano Pacífico que alberga extrañas criaturas, desconocidas especies de insectos gigantes de la Era Mesozoica que sobrevivieron a la gran extinción. A su regreso a Europa, el doctor Mezzo exhibe alguna de estas criaturas en una feria ambulante que se dio en llamar *El fantástico circo de insectos gigantes del doctor Mezzo*.

*Mezzo* es un espectáculo itinerante lleno de color, imaginación y fantasía con el que Pistacatro quiere recuperar, por un lado, el espíritu de aventura de las novelas de Julio Verne, y por otro, la estética visual de los circos ambulantes de finales del siglo XIX y principios del XX.

#### Intérpretes

Arturo Cobas,  
Aitor Garuz,  
Raquel Oitavén,  
Mónica Paradelo,  
Paula Quintas,  
Beatriz Rubio,  
Álvaro Reboredo y  
Kote Rodríguez

#### Autoría

Pistacatro/  
Marcos  
Carballido

#### Escenografía

Carlos Alonso

#### Vestuario

Carlos Alonso

#### Música

Pistacatro/  
Marcos  
Carballido

#### Producción

Belém Brandido

#### Maquillaje

María Illobre

#### Fotografía

Tamara de la  
Fuente

#### Vídeo

Tamboura Films

#### Distribución

#### Belém Brandido

Rúa das Cancelas, 125. 15703 Santiago de Compostela  
(La Coruña-A Coruña)

627 77 83 51 – 981 93 78 19

distribucion@pistacatro.com



**9** Domingo

**10** Lunes

17.30 h Paseo de Begoña (kiosco de la música)

## Cía Alta Gama

Francia / Argentina

### Adoro

55 min

Todos los públicos

Las vicisitudes de la pareja frente al amor. Ella viene a deslumbrarnos con su voz y su música. Él, su ayudante, que desayuda, interrumpe. Un perfecto juego de *clown*. Dos idiotas que se enredan y pelean. El resultado siempre es el mismo: el público ríe. Un espectáculo que nos invita a amar, reír y soñar. Un lugar donde las relaciones de pareja y sus complicaciones son tomadas con humor y alegría.

#### Intérpretes

Alejo Gamboa y Amanda Delgado

#### Autoría

Cía Alta Gama

#### Dirección

Alejo Gamboa

#### Vestuario

Isabel Franco y Atelier Malé

#### Música

Amanda Delgado

#### Producción musical

Kardiaqh

#### Fotografía

Juan Genco

#### Diseño gráfico

Amanda Delgado/Freepick

#### Vídeo

Julià Rocha

#### Distribución

#### Aire Aire Distribución de Espectáculos, S.L.

Kareaga Goikoa, 33, Ionja. 48970 Basauri (Vizcaya-Bizkaia)

944 26 04 96 – 620 54 36 68

isabel@aireaire.com



## Cia Minimons

Cataluña

### *Un Teatro en el Jardín*

**35-45 min**

**Inicio del recorrido cada 5 min**

**Todos los públicos**

Espectáculo sensorial a través de un recorrido en el que las familias serán las protagonistas. Patric es un niño de 10 años que se va de gira con sus padres. Gracias a la lectura de su diario visitaremos diferentes ciudades: París, Roma, Praga, Lisboa, New York, Tokio... Y viviremos aventuras desde la mirada de un niño. ¿Preparados para el viaje? Maleta, pasaporte, ganas de aventura y... ¡adelante!

#### **Intérpretes**

Cristian Gómez, Nelson Jara y Marta Joan

#### **Autoría**

Marta Joan y Pancho García

#### **Dirección**

Pancho García y Marta Joan

#### **Escenografía**

Pancho García, Marta Joan, David Batignani, Mariano Santafosta, Nelson Jara, Jordi Luesma, Antonia Termens y Victoria Viñas

#### **Vestuario**

Cia Minimons

#### **Iluminación**

Pancho García

#### **Producción**

Cia Minimons

**9 Domingo**

**10 Lunes**

**11 Martes**

De 17.30 a 19.30 h

Escuela de Comercio.

Vestibulo de la 1.ª planta (o Plaza del Instituto, si el tiempo lo permite)

#### **Distribución**

#### **Montse Ferrer Management Cultural**

C/ Bailén, 82, 2-2. 08009 Barcelona

649 94 28 85

ferrer.montse@gmail.com



**9 Domingo**

20.00 h CC Antigo Instituto. Taller de teatro

**12 Miércoles**

17.45 h Paseo de Begoña (zona central)

**13 Jueves**

## Xampatito Pato

Galicia

### SÓ.

50 min

Todos los públicos

Un personaje obsesivo, cuadrulado y meticuloso. Un ser único en su especie rodeado de un sinfín de cajas que escapan a su control y con las que juega para dar forma a su mundo. Del caos surge un universo delirante donde inventa la risa, creando una locura cómica y transformándose en un nuevo ser con una nueva figura.

#### Intérprete

Jesús Velasco

#### Autoría

Jesús Velasco

#### Dirección

Arturo Cobas y  
Jesús Velasco

#### Escenografía

Cruz Velasco y Jesús Velasco

#### Vestuario

Alicia Tojo

#### Iluminación

Flavia Mayans de la Morena

#### Distribución

#### Kandengue Arts – María Mariño

Rúa do Buxo, 3, 2.º B, 15895 Milladoiro, Ames  
(La Coruña-A Coruña)

698 14 76 60

kandenguearts@gmail.com



**9 Domingo**

23.15 h CC Antiguo Instituto. Patio

## El lado oscuro de las flores

Cataluña

### *Bubble*

50 min

+10 años

Enfrentamiento entre dos actores de circo. Golpes y caricias desde lo más íntimo que desembocan en carcajada o llanto. Situaciones cotidianas que nos transportan a la metáfora de lo vivido dejando paso a la fantasía y a lo absurdo. Sumisión y lucha que nos impiden distinguir si el que está en escena es uno mismo duplicado, distintas caras de una misma personalidad o simplemente alguien que nos hemos inventado para sobrevivir. La lucha del hombre hasta el cansancio exhaustivo que, al llegar al límite, encuentra su más profunda ternura... La pérdida del control y la fuerte necesidad de recuperarlo... «No quiero perderte, pero necesito existir solo».

#### **Intérpretes**

Ginés Belchí  
Gabarrón y Jesús  
Navarro Espinosa

#### **Autoría**

Ginés Belchí  
Gabarrón y Jesús  
Navarro Espinosa

#### **Dirección**

Ginés Belchí  
Gabarrón, Jesús  
Navarro Espinosa  
y Pau Portabella

#### **Escenografía**

Ginés Belchí  
Gabarrón y Jesús  
Navarro Espinosa

#### **Vestuario**

Ginés Belchí  
Gabarrón y Jesús  
Navarro Espinosa

#### **Música**

Jan Benz y  
Steffen Lohrey

#### **Iluminación**

Iván Tomasévic

#### **Producción**

La Bonita

#### **Mirada externa**

Emiliano Pino

#### **Coproducción**

Antic Teatre

#### **Distribución**

#### **África Llorens Valls**

636 23 12 80

elladooscurodelasflores@gmail.com



**10** Lunes

9.45, 16.30 y 18.30 h CC Antiguo Instituto. Sala 2A

## La Tartana Teatro

Comunidad de Madrid

### *Rossini en la cocina*

50 min

+4 años

Una divertida obra de títeres y actor a través de Rossini, para descubrir al compositor y a la persona con sus dos grandes pasiones: música y comida. Veremos cómo los acontecimientos que le suceden al genial artista van variando sus estados emocionales y cómo esto influye en sus platos y en sus partituras.

Un acercamiento de la música clásica al público infantil con objetos y títeres de todos los tamaños y técnicas. Se podrá degustar la música de primer plato, la cocina de segundo, y de postre descubriremos el amor secreto de Rossini... Todo con el sello inconfundible de La Tartana en una inocente y divertida recreación.

#### **Intérpretes**

Esteban Pico, Carlos  
Cazalilla y Edain Caballero

#### **Autoría**

Juan Muñoz e Inés Maroto

#### **Dirección**

Juan Muñoz e Inés Maroto

#### **Ayudante de dirección**

Elena Muñoz

#### **Escenografía**

Juan Muñoz e Inés Maroto

#### **Vestuario**

Inés Maroto

#### **Música**

Gioachino Rossini

#### **Espacio sonoro**

Gonzalo Muñoz

#### **Iluminación**

Juan Muñoz

#### **Producción**

Luis Martínez (La Tartana)

#### **Distribución**

#### **Proversus (Isis Abellán)**

C/ Poeta Joan Maragall, 56, 2.º B. 28020 Madrid

915 06 43 44 – 606 60 81 68

isisabellan@proversus.com



**10** Lunes

10.00, 16.30 y 18.30 h CC Antiguo Instituto. Sala 2B

## CAL Teatre

Cataluña

### *Juego de Sillas*

50 min

+6 años

Una familia se sienta a la mesa. Cada uno ocupa su silla y su lugar, como ha sido siempre. Y nadie se pregunta quién le asignó ese sitio ni por qué. ¿Pero qué pasaría si un día alguien se sienta en un lugar diferente al que le toca?

*Juego de Sillas* trata sobre la relación entre las personas y las sillas y cómo el lugar que ocupamos condiciona nuestro punto de vista: todo depende de la silla desde la que se mire.

#### **Dirección**

Dora Cantero

#### **Dramaturgia**

Dora Cantero

#### **Interpretación y manipulación**

Carlos Gallardo y  
Jordi Font

#### **Escenografía**

Carlos Gallardo

#### **Títeres**

Sergio Escalona y  
Carlos Gallardo

#### **Asesoramiento de vestuario**

Paulette San Martín

#### **Música original**

Joan Bramon

#### **Diseño de iluminación**

Mario Andrés

#### **Producción**

CAL Teatre

#### **Distribución**

#### **Carlos Gallardo**

C/Josep Anselm Clavè, 59D, 6.º 1.ª. 08350 Arenys de Mar (Barcelona)

647 60 15 01 (Carlos) – 670 06 62 39 (Jordi)

info@calteatre.com



**10** Lunes

10.00 y 12.45 h CMI Pumarín Gijón-Sur

## Os Monicreques de Kukas

Galicia

### Arlequina

65 min

Todos los públicos

En su 40 aniversario, Os Monicreques de Kukas crean un espectáculo para todos los públicos que combina trabajo actoral, animación de marionetas, magia y música en directo. Un espacio escénico polivalente en el que cada elemento forma parte de la misteriosa y trepidante aventura de Arlequina, marioneta de papel de periódico que busca su identidad con la ayuda de Marchelino.

#### Intérpretes

Xurxo Cortázar, Isabel G. Coldeira, Borxa Insua, Marcelino de Santiago (Kukas), Larraitz Urrozola, Ero V. Cabrera, Joan Ibáñez, Benxamín Iglesias, Alex Salgueiro, Antonio Suárez y David Villa

#### Autoría

Marcelino de Santiago (Kukas)

#### Dirección

Isabel Rey y Marcelino de Santiago

#### Escenografía

Kukas

#### Vestuario

Isabel Rey

#### Música

Zoar

#### Canciones

Benxamín Iglesias

#### Iluminación

Miguel Cabaleiro

#### Producción

Isabel Rey

#### Distribución

#### Kukas Producciones Artísticas, S.L.

Rúa do Tambre, 197 A. 15890 Santiago de Compostela (La Coruña-A Coruña)

981 56 27 34 – 609 88 46 30

monicreques@hotmail.com – ireipousada@hotmail.com



**10** Lunes

10.15 y 17.45 h CP GM de Jovellanos

## Imaginary Landscape Factory + Factoría los Sánchez

Comunidad Valenciana

### **Los tres cerditos esperando a Feroz**

40 min

2-6 años

Los tres cerditos esperan... ¿Llegará el lobo? ¿Una carta? ¿Su amigo Godot?

Factoría los Sánchez+Imaginary Landscape Factory nos acompañan a mirar, escuchar y comprender, con paciencia y sensibilidad, el paso del tiempo, el hilo invisible de la vida. *Los tres cerditos esperando a Feroz* nos invita a detenernos, a escuchar con todos los sentidos receptivos el paso de la vida, sin más.

#### **Intérpretes**

Rafa Sánchez, Juanjo  
Villarroya y Anna Fonollosa

#### **Autoría**

Rafa Sánchez, Juanjo  
Villarroya y Anna Fonollosa

#### **Dirección**

Rafa Sánchez

#### **Escenografía**

Anna Fonollosa

#### **Vestuario**

Chass Llach  
(tintes: María Calderón)

#### **Música**

Juanjo Villarroya

#### **Iluminación**

Anna Fonollosa  
(ases: Luis Crespo)

#### **Producción**

Imaginary Landscape Factory  
+ Factoría los Sánchez

#### **Asesor de movimiento**

Toni Jodar

#### **Distribución**

#### **Anna Fonollosa Caballer**

C/ Mayor, 8, 3.º. 12580 Benicarló (Castellón)

626 17 75 34

imaglandscape@gmail.com



**10** Lunes

10.15 y 17.45 h Teatro Jovellanos. Sala de ensayos

## **KronicoKab**

Italia

### ***Caminando bajo el hilo***

55 min

+6 años

En un pequeño cabaré, Nora, con su inseparable libro, nos introduce en el espectáculo: criaturas de los bosques sardos o recién nacidas, trapeceistas, cantores, misteriosos seres que caminan... Todos cuentan sus historias, poéticas, irónicas o sorprendentes. La obra muestra las grandes potencialidades expresivas del títere de hilo, con manipulación vista y momentos de interacción con el público.

#### **Intérprete**

Nadia Imperio

#### **Autoría**

Nadia Imperio

#### **Dirección**

Nadia Imperio

#### **Escenografía**

Nadia Imperio

#### **Vestuario**

Nadia Imperio

#### **Música**

Varios autores

#### **Iluminación**

Nadia Imperio

#### **Producción**

KronicoKab

#### **Distribución**

#### **Nadia Imperio**

Via Vittorio Emanuele, 69. 07045 Ossi (Sassari). Sardegnna (Italia)

320 7271273

nadia.imperio@gmail.com



**10** Lunes

11.15 h Teatro Jovellanos

## Xake Produksioak

País Vasco

### Alex

55 min

Todos los públicos

Julián es dueño de una antigua tienda de juguetes. Dentro de unos días Ane, su nieto, cumplirá 8 años y Julián le está preparando un regalo muy especial; un muñeco hecho exclusivamente para él. Los tres juntos emprenderán un viaje alucinante en busca de la estrella mágica que cumple los deseos.

#### Intérpretes

Erika Olaizola, Mikel Laskurain, Nerea Gorriti y Kepa Errasti

#### Autoría

Kepa Errasti

#### Dirección

Getari Etxegarai

#### Escenografía

Eider Ibarrondo e Isabel Acosta

#### Vestuario

Equipo

#### Música

Pascal Gaigne

#### Iluminación

David Alcorta

#### Producción

Xabier Ormazabal y Kepa Errasti

#### Distribución

#### Portal 71 (Rocío Pindado)

Alameda San Mamés, 37, 8.º. 48010 Bilbao-Bilbo (Vizcaya-Bizkaia)

944 10 07 98 – 635 70 89 99

rociopindado@portal71.com



**10** Lunes

De 17.00 a 19.00 h

Plaza del Instituto

**11** Martes

(pases de 3 min por persona)

(Calle la Merced)

## Grupo Teatro Los Pintores

Asturias

### *El Circo-Lo...*

3 minutos  
por  
persona

+4 años

*El Circo-Lo...* lo ves, lo escuchas y lo disfrutas... Con la técnica titiritera Lambe-Lambe y el recurso del teatro de sombras, los espectadores podrán disfrutar de un mágico espectáculo circense, lleno de colorido y animada música. Lo harán de uno en uno observando el espectáculo a través de un pequeño agujero durante tres minutos.

#### **Intérpretes**

Maikel Valdés Leiva y Teresa Denisse

#### **Autoría**

Grupo Teatro Los Pintores

#### **Dirección**

Maikel Valdés Leiva

#### **Escenografía**

Grupo Teatro Los Pintores

#### **Vestuario**

Teresa Denisse

#### **Música**

Grupo Teatro Los Pintores

#### **Producción**

Grupo Teatro Los Pintores

#### **Distribución**

**Teresa Denisse Fundora Oliver**

C/ El Fondín, edificio 6, 2.º. 33424 Posada de Llanera (Asturias)

642 57 74 32

gtlospintores@gmail.com



**10** Lunes

17.00 y 18.30 h Escuela de Comercio. Salón de actos

## Tras la Puerta Títeres e Hilando Títeres

Asturias / Comunidad de Madrid

### ¡BEE! (El Rebaño)

45 min

+6 años

Nina quiere volar, ese es su sueño. Ella se convertirá en la primera mujer que pilota un avión en su familia. Pero el día es demasiado corto y la noche es demasiado larga, y cuando su madre le dice que vaya a dormir, Nina, de mala gana, va a la cama. Para dormir hay que contar ovejas... ¡Qué aburrimiento! Hasta que Nina encuentra a Morena, la oveja que no quiere saltar la valla.

#### Actrices titiriteras

Mar Gasco o Ana Laura Barros

#### Autoría

Mar Gasco

#### Dirección

Mariso García y Mar Gasco

#### Diseño y construcción de títeres y pop-up

Ana Laura Barros

#### Diseño de personajes planos

Amelia Celaya

#### Música

Daniel Moro

#### Iluminación

Gonzalo Cardone

#### Producción

Tras la Puerta Títeres - Hilando Títeres

#### Distribución

ASTURIAS Y CANTABRIA: **Ana Laura Barros Izcovich**

Av. Principado de Asturias, 52. 33960, Blimea, San Martín del Rey Aurelio (Asturias)

660 94 35 66

titeres@traslapuertatiteres.com

RESTO DE ESPAÑA: **Hilando Títeres**

C/ del Río Guadiana, 29. 28607 Madrid

634 25 84 64 – 670 72 33 40

info@hilandotiteres.com



**10** Lunes

17.30 y 22.00 h CC Antiguo Instituto. Taller de teatro

**11** Martes

18.00 h CMI El Llano

## Borobil Teatros

País Vasco

### *Hansel y Gretel*

50 min

+6 años

Juan Mari es un afamado cocinero, padre de Hansel y Gretel. Su restaurante va viento en popa hasta que desaparecen todas las recetas. Nadie consigue elaborar un plato. Nadie se acuerda de cómo se cocina, así que todo el mundo se alimenta de «amonioburguesas». Lo curioso es que a partir de este momento empiezan a desaparecer los niños...

#### Intérpretes

Kepa Errasti,  
Libe Aranburu y  
Asier Oruesagasti

#### Autoría

Anartz Zuazua

#### Dirección

Anartz Zuazua

#### Escenografía

Toño Nart

#### Vestuario

Ikerne Giménez

#### Música

Ignacio Pérez Marín

#### Iluminación

Pedro Yagüe

#### Producción

Borobil Teatros

#### Letra de canción

Claus Groten

#### Distribución

**Artes Escénicas distribución Alberto Muyo**

C/ Ríos Rosas 54. 28003 Madrid

630 03 59 23

alberto-muyo@telefonica.net



**10** Lunes

17.30 y 22.15 h CC Antigo Instituto. Salón de actos

**MARMORE. Producciones César Arias**  
Extremadura

## ***El Princi-Pato*** ***(El Príncipe Envidioso)***

**50 min**

**+4 años**

Una producción  
de César Arias  
- MARMORE  
y la Junta de  
Extremadura  
(Consejería de  
Cultura, Turismo y  
Deportes)

Sopla un viento nuevo, un viento de otoño que trae olor a higos secos y a pastel de manzana. Esta es una pequeña historia, tan pequeña que para ser contada solo necesita un castillo, un árbol y una casa. Pero esta pequeña historia nos habla de cosas muy grandes. En ella, dos pequeños personajes descubren que no hay nada tan divertido como tener a alguien con quien compartir, con quien jugar. Descubren que no hay nada tan grande como tener un amigo. Un delicioso cuento para toda la familia, a partir de tres años.

**Idea original**  
Javi Tirado

**Intérpretes**  
Ana García y  
Nuria Cuadrado

**Guión**  
Javi Tirado y Jokin  
Oregui

**Textos en  
portugués**  
Juan Ramón  
Santos

**Composición  
y dirección  
musical**  
Fran Lasuén

**Letra y música  
de canciones**  
Javi Tirado

**Dirección vocal**  
Sylvia Oliver

**Producción**  
Rafael Molano y  
César Arias

**Ayudantes de  
producción**  
Amalia Pérez y  
Ruth Farrona

**Diseño y  
construcción  
de marionetas,  
atrezzo y  
escenografía**  
Javi Tirado

**Arreglos**  
Panduro  
Producciones

**Diseño de  
producción y  
producción  
ejecutiva**  
César Arias

**Diseño gráfico**  
Solete Durán

**Fotografía y  
video**  
Félix Méndez  
(Malévola)

**Dirección**  
Álex Díaz

**Distribución**

**César Arias Barrientos – MARMORE**

C/ Zacarías de la Hera, 7. 06200 Almendralejo (Badajoz)  
640 04 37 17  
cesar@marmore.net



**10** Lunes

**11** Martes

17.45 h Paseo de Begoña (zona central)

## Circo Dabitxi

Navarra

### *La máquina y yo*

45 min

Todos los públicos

*La máquina y yo* nos cuenta, en clave gestual, la curiosa relación de una máquina extravagante y una persona sencilla. Una persona que crea y una máquina que transforma. Una persona detallista y una máquina que va a lo grande. ¿Quién o qué nos sorprenderá más? Espectáculo de circo *vintage* que nos transporta al mundo creativo del personaje y refleja, a través de objetos, la investigación realizada a lo largo de cuatro años. Un solo de circo-teatro gestual en el que la escenografía es móvil y juega un papel protagonista en el espectáculo.

#### Intérprete

David Almazán

#### Ayudantes de dirección

Elsa Pamparacuatro e  
Idoia López

#### Escenografía

Manuel Álvarez y Batuta  
Sakana

#### Vestuario

Idoia López

#### Música

Javier Salvador

#### Iluminación

Estefanía Alonso

#### Producción

David Almazán

#### Distribución

#### David Almazán Prieto

C/ Iturtxoko, 3, bajo C. 31860 Irurtzun (Navarra)

605 60 32 86

circodabitxi@gmail.com



**10** Lunes

19.30 h Teatro Jovellanos

## **Markeliñe**

País Vasco

## **Crusoe**

60 min

Todos los públicos

Desde una isla solitaria con sabor a mar y a mundo marino, Crusoe ve pasar el tiempo y los barcos sin que ninguno se detenga.

En Markeliñe nos gusta utilizar los textos clásicos y conocidos y darles una pequeña vuelta de tuerca. En esta ocasión, adaptamos el clásico de Defoe para contar, a través de tres intérpretes y un músico, una metáfora de la vida sugerente, imaginativa y divertida.

### **Intérpretes**

Fernando Barado,  
Itziar Fragua,  
Estíbaliz Villa y  
Jon Koldo Vázquez

### **Autoría**

Markekeliñe

### **Dirección**

Joserra Martínez

### **Escenografía**

Jon Kepa Zumalde

### **Vestuario**

Marieta Soul estudio creativo

### **Música**

Roberto Castro

### **Iluminación**

Francisco Trujillo

### **Producción**

Iñaki Eguiluz

### **Distribución**

#### **Joserra Martínez**

Apartado 141. 48340 Amorebieta-Etxano (Vizcaya-Bizkaia)  
946 73 32 57 – 605 70 02 84  
markeline@markeline.com



**10** Lunes

23.15 h CC Antiguo Instituto. Patio

## Rhum & Cia

Cataluña

### **Gran Reserva**

65 min

Todos los públicos

*Gran Reserva* es el nuevo espectáculo de la compañía Rhum & Cia, y está arropado por el humor, el gamberrismo, la magia y la música de estos payasos multi-instrumentistas, junto a grandes dosis de ternura y emoción. *Gran Reserva* se convertirá en una gran fiesta inacabable, alocada y con un ritmo frenético, en la que encontraremos los mejores momentos de la trayectoria de la compañía y algún número nuevo.

#### **Intérpretes**

Jordi Martínez,  
Joan Arqué,  
Roger Julià,  
Mauro Paganini y  
Piero Steiner

#### **Autoría**

Rhum & Cia

#### **Dirección**

Rhum & Cia

#### **Regiduría**

Lluc Armengol

#### **Producción**

Velvet Events

#### **Distribución**

#### **Magnètica Management**

C/ Muntaner, 190, 2-3. 08036 Barcelona  
932 41 82 88 – 667 46 62 79  
elenablanca@magneticam.com



**11 Martes**

9.30, 17.00 y 18.30 h Colegiata San Juan Bautista

## Teloncillo teatro

Castilla y León

### La Cocina

35 min

0-4 años

Os invitamos a entrar en nuestra peculiar cocina. Ese lugar donde se guisan sopas de letras, donde las especias bailan y los quesos cantan. Un lugar lleno de trastos y utensilios que a todos nos sueñan. Donde vamos a cocinar palabras que se comen por los ojos sin cuchara y tenedor. Un lugar donde las tostadoras vuelan, las especias bailan, los ajos saltan a pértiga y ¡mmm... huele que alimenta!

Poesía, música y canciones son los ingredientes principales con los que vamos a preparar un menú de rechupete. ¿Gustáis? ¡Buen provecho!

#### Autoría

Ángel Sánchez y Ana Gallego

#### Dirección

Ana Isabel Gallego y Ángel Sánchez

#### Ayudante de dirección

Marieta Monedero

#### Música

Ángel Sánchez

#### Intérpretes

Ana Isabel Gallego (actriz y cantante) y Ángel Sánchez (músico y cantante)

#### Escenografía

Juan Carlos Pastor (espacio y utilería), Eva Brizuela e Israel Robledo (construcción)

#### Vestuario

Teloncillo teatro

#### Iluminación

César Rodríguez y Fran Carretero

#### Producción

Teloncillo teatro en coproducción con el Teatro Calderón de Valladolid

#### Diseño gráfico e ilustración

Isidro Alonso

#### Distribución

**Teloncillo teatro | Lola Baceiredo y Carmen González (administración)**

C/ Veinte de Febrero, 6, 1.º B. 47001 Valladolid

983 37 90 06 – 637 53 90 64

teloncillo@teloncillo.com – teloncillo.lola@gmail.com



**11 Martes**

9.45, 16.30 y 18.30 h CC Antiguo Instituto. Sala 2A

## Centre de Titelles de Lleida

Cataluña

### ¿Dónde vas, Moby Dick?

45 min

+4 años

A Tim le gusta mucho ver el mar. Por eso, siempre que puede visita a su abuela en su pueblo de pescadores. Allí conocerá a Kalin, una niña de su edad, que le contará la historia de Moby Dick. Jugando y dejando volar la imaginación, Tim y Kalin revivirán las aventuras de la gran ballena blanca para librarse de los arpones del capitán Ahab y seguir nadando libre por los siete mares.

#### Intérpretes

Clara Olmo y Albert García

#### Autoría

Joan-Andreu Vallvé

#### Dirección

Joan-Andreu Vallvé

#### Escenografía

Centre de Titelles,  
Joan-Andreu Vallvé,  
Xavier Badia,  
Òscar Ribes y  
Toni Crespo

#### Música

Bernat Vallvé

#### Producción

Centre de Titelles de Lleida

#### Distribución

**Oriol Ferre / Centre de Titelles de Lleida**

Pl. Hort de Santa Teresa, 1. 25002 Lérida-Lleida

973 27 02 49

centre@titelleslleida.com



**11 Martes**

10.00 y 18.00 h Museo Nicanor Piñole

**Carlos Alba**

Asturias

## ***Dos orejas y una boca***

**50 min**

**Todos los públicos**

Este «cuentacuentos» es un homenaje a nuestra tradición oral. Los objetos de los abuelos y abuelas nos transportan a las historias. Siempre prestando especial atención a la palabra, dependiendo del desarrollo de la sesión se utilizan también recursos y contenidos como el libro-álbum, el micro-cuento, canciones, retahílas, adivinanzas y pequeños títeres.

**Intérprete**

Carlos Alba

**Autoría**

Carlos Alba, sobre textos de cuentos tradicionales

**Dirección**

Carlos Alba

**Guitarra**

Carlos Ardura y  
Noemí G. Sagüillo

**Música**

Tradicional

**Producción**

Carlos Alba

**Distribución**

**Carlos Alba**

La Abeyera, 13. 33449 Gozón (Asturias)

699 45 98 50

carlos\_alba@carlosalbanarrador.com

carlosalbagarcia@gmail.com



**11 Martes**

10.00 y 12.45 h CMI Pumarín Gijón-Sur

## La Mala

Comunidad Valenciana

### Sophie

55 min

+6 años

*Sophie* es un espectáculo de circo lírico femenino para todos los públicos. Voz, humor, música, clown y poesía se entrelazan en una madeja cargada de belleza y metáfora. A través de tres mujeres, cuenta distintas situaciones del universo femenino: trabajo, reivindicación, diversión, hermanamiento y represión. Concluye con un canto a la libertad. Sophie son todas las mujeres. Ellas hilan y deshilan su destino. Espectáculo sin texto, cantado en siete idiomas. Bella puesta en escena con escenografía muy cuidada y ensoñadora. Música original en gran parte del espectáculo. Guitarra, violín y flauta se fusionan con tres voces muy diferentes. Y el clown como base de los personajes.

#### Intérpretes

Silvia Queral, Jara Franch y Marisa Ibáñez

#### Autoría

Marisa Ibáñez

#### Dirección

Claudia Zucheratto y Sergio Chaves

#### Escenografía

Deferro y Taller Malabó

#### Vestuario

Bockam, S.L.

#### Música

Momo Production

#### Iluminación

Rosabel Franch

#### Producción

La Troupe Malabó

#### Voz en off

Frida Chaves Ibáñez

#### Fotografía

Antonio García y David Alba

#### Ilustración

Susana Calpe

#### Vídeo

Lluerna Creació

#### Distribución

#### Teresa de Juan Martí (TDJ Producciones)

Avda. San José de la Montaña, 24, 1 pta. 1. 46008 Valencia  
618 34 55 88

cultura@tdjproducciones.com

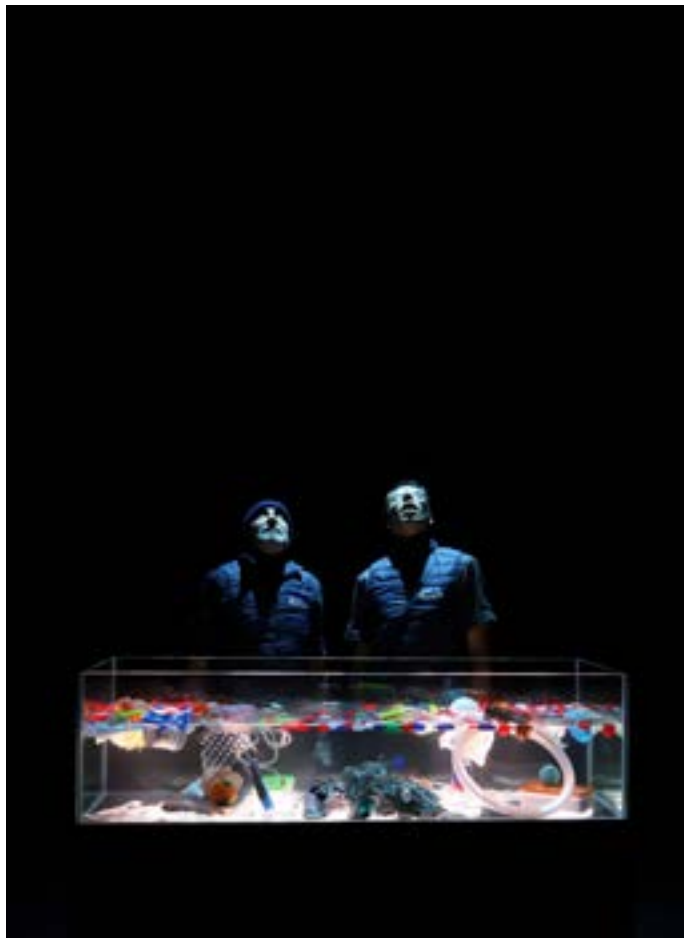

**11 Martes**

10.00, 16.30 y 18.30 h CC Antiguo Instituto. Sala 2B

## La Negra

Comunidad Valenciana

### ***Nautilus. 20.000 leguas de viaje submarino***

45 min

+6 años

El capitán Nemo vive a bordo del Nautilus, submarino secreto que recorre los océanos de todo el mundo. Desde hace un tiempo el capitán observa que los bancos de coral se han convertido en montañas de basura; los peces, en bolsas de plástico; y las praderas de posidonia, en vertederos acuáticos. La vida marina está en peligro y para evitarlo recluta al profesor Aronax. *Nautilus* es una versión de la clásica novela de aventuras con una lectura actual. La historia que Julio Verne contaría hoy en día.

#### **Intérpretes**

Juli Cantó y Carlos Amador

#### **Autoría**

Diego Guill y Xavo Giménez

#### **Dirección**

Xavo Giménez y Toni Agustí

#### **Vestuario**

Carmen Arce

#### **Composición musical**

Damián Sánchez

#### **Iluminación**

Marc Gonzalo

#### **Fotos**

María Cárdenas

#### **Producción**

La Negra

#### **Coaching de manipulación de objetos**

Merce Tienda y David Durán

#### **Realización de escenografía**

Los Reyes del Mambo

#### **Atrezzo**

Laura Couto

#### **Distribución**

#### **a+ soluciones culturales**

(M.<sup>a</sup> Ángeles Marchirant / Laura Marín)

C/ Chera, 1, 29.<sup>a</sup>. 46017 Valencia

616 53 38 05 (M.<sup>a</sup> Ángeles) – 616 27 34 96 (Laura)

ma.marchirant@a-mas.net – laura.marin@a-mas.net



**11 Martes**

10.15 y 17.45 h Teatro Jovellanos. Sala de ensayos

**12 Miércoles**

18.00 h CMI El Coto

## Compañía Mondomeraki

México / Asturias

### *Magdalena, la otra Frida*

50 min

+6 años

Se trata de un espectáculo de técnica mixta, con actores, títeres de mesa realizados con objetos de pintor, música y dibujo en vivo, que trata sobre la infancia de Frida Kahlo. Pretende acercar a los niños y niñas el lado humano de esta icónica pintora mexicana y reflexionar sobre la importancia del apoyo de los adultos en situaciones críticas para generar resiliencia.

#### Intérpretes

Luisa Aguilar y Adolfo García

#### Iluminación

Mondomeraki

#### Autoría

Luisa Aguilar

#### Producción

Mondomeraki

#### Dirección

Luisa Aguilar y Adolfo García

#### Títeres

Adolfo García

#### Escenografía y vestuario

Mondomeraki

#### Música

Adolfo García

#### Distribución

#### Quiero Teatro

(Belén Álvarez distribución y gestión de espectáculos S.L.U.)

C/ Arguedas, 22, bajo. 31015 Pamplona-Iruña (Navarra)

619 02 20 36 (Belén Álvarez) - 669 73 35 23 (Josi Álvarez)

948 12 22 55 (oficina)

info@quieroteatro.com



**11** Martes

10.15 y 17.45 h CP GM de Jovellanos

**Marie de Jongh**

País Vasco

## **IKIMILIKILIKLIK (Mi Pequeña)**

50 min

+8 años

Una historia de brujas  
sin brujas  
una historia de valientes  
sin valientes  
una historia mágica  
sin magos  
una historia de niños  
que no son tan niños  
y unos mayores  
que no lo son tanto

### **Intérpretes**

Ana Meabe/Aiora  
Sedano, Maitane  
Sarralde y  
Ametz Ibarra

### **Autoría**

Jokin Oregi

### **Dirección**

Jokin Oregi

### **Escenografía**

Ikerne Giménez

### **Vestuario**

Rosa Solé

### **Música**

Adrián de los Ojos

### **Iluminación**

Javier García

### **Producción**

Marie de Jongh

### **Realización de**

### **escenografía**

Collider Film  
solutions Scoop.

### **Atrezzo**

Javi Tirado

### **Efectos**

Joseba Uribarri

### **Foto**

Pío Ortiz de Pinedo

### **Diseño de cartel**

Ane Pikaza

### **Producción ejecutiva**

Pío Ortiz de  
Pinedo

### **Ayudante de producción**

Nagore Navarro

### **Distribución**

### **Marie de Jongh**

C/ Príncipe, 4, 5.º A. 48001 Bilbao-Bilbo (Vizcaya-Bizkaia)  
656 73 45 00  
mdj.teatroa@gmail.com



**11 Martes**

11.15 h Teatro Jovellanos

## Larumbe Danza

Comunidad de Madrid

### *El Lago de los Cisnes (3D)*

50 min

Todos los públicos

Inspirada en el célebre ballet del siglo XIX, Larumbe Danza crea su particular versión de *El Lago de los Cisnes*. Una fábula tradicional con música original de Tchaikovsky, pero que mira al futuro: danza contemporánea, imágenes en 3D, incursión de las nuevas tecnologías en la vida cotidiana y una historia contada desde la perspectiva de jóvenes inmersos en la revolución social y económica del siglo XXI.

**Coreografía, dramaturgia y dirección de escena**

Juan de Torres

**Asistencia a la coreografía**

Daniela Merlo

**Diseño y realización multimedia**

Carlos Lucas

**Asistente de realización multimedia**

Guillem Mascaró

**Diseño y realización de vestuario, máscaras y atrezzo**

Matías Zanotti

**Música original**

Piotr Ilich Tchaikovsky

**Arreglos sonoros y maquetación musical**

Mauricio Corretje

**Diseño de iluminación**

Lía Alves

**Bailarines**

Rubi Hindle, César Louzan, Chiara Mordegliá, Daniela Merlo, Beatriz de Paz y Marcos Martíncano

**Fotografía**

Pedro Arnay

**Asistente de producción**

Sara Molero

**Producción general**

Juan de Torres

**Distribución**

**Lizbeth Pérez**

Centro Cultural Margarita Nelken. Avda. Príncipes de España, s/n. 28823 Coslada (Madrid)

916 69 68 58 – 652 95 37 55

promocion@larumbedanza.com



**11 Martes**

17.00 y 18.30 h Escuela de Comercio. Salón de actos

## Cia Etc i Tal Manipuladora de Formas

Brasil

### *Vida seca*

40 min

+8 años

Para conmemorar sus veinte años de carrera, Cia Etc i Tal presenta *Vida seca*, obra inspirada en la literatura de Graciliano Ramos y en la pintura de Cândido Portinari. El espectáculo está realizado con la técnica tradicional de muñecos de guante. Sus protagonistas se ven obligados, debido a la sequía, a emigrar en busca de agua. Son personajes emblemáticos del imaginario brasileño que luchan contra el hambre y la opresión haciendo girar la rueda de la historia.

#### **Intérprete**

Cidval Batista Jr

#### **Autoría**

Cidval Batista Jr y Max Reinert

#### **Dirección**

Max Reinert

#### **Escenografía**

Cidval Batista Jr y Max Reinert

#### **Vestuario**

Cidval Batista Jr

#### **Música**

Cidval Batista Jr y Max Reinert

#### **Iluminación**

Cidval Batista Jr y Max Reinert

#### **Producción**

Cia Etc i Tal

#### **Distribución**

#### **Cidval Francisco Batista Junior**

C/ Vereador Arnaldo Bento Rodrigues, 283.  
Centro de Navegantes (Santa Catarina, Brasil)  
55 47 9 84860621  
cidvalteatro@gmail.com



**11 Martes**

17.30 y 22.00 h CC Antiguo Instituto. Taller de teatro

## **Bambalina Teatre Practicable**

Comunidad Valenciana

### ***Baida, la niña sin cabeza***

60 min

+8 años

Baida es una niña sensata, generosa y valiente. Poco a poco va descubriendo cómo enfrentarse a una realidad cambiante y a retos y exigencias que debe comprender y superar. Su padre la ayuda, claro, pero llegará un momento en el que será ella quien proporcione a su papá la solución inesperada a un problema realmente difícil.

#### **Intérpretes**

Victoria Mínguez y Nelo Sebastián

#### **Autoría**

Jaume Policarpo

#### **Dirección**

Jaume Policarpo

#### **Escenografía**

Jaume Policarpo

#### **Vestuario**

Adame

#### **Iluminación**

Mingo Albir

#### **Sonido**

Jrisa Lialia

#### **Producción**

Ruth Atienza

#### **Ilustraciones**

Jaume Marco

#### **Distribución**

#### **Marisol Limiñana**

C/ Dr. Sanchis Bergón, 20. 46008 Valencia

664 57 60 71 – 963 91 13 73

marisol@bambalina.es



**11 Martes**

De 17.30 a 19.30 h

Escuela de Comercio. Vestíbulo de la 2.ª planta (o Plaza del Instituto, si el tiempo lo permite)

**12 Miércoles**

## Holoqué

Cataluña

### La cajita

5 min  
—  
Cada pase

Todos los públicos

Dos bailarinas descansan encima de una cajita de música gigante. El espectáculo nos lleva a un viaje lleno de engranajes que se transforman y dan vida a una bonita historia de amor prohibido entre la música y la danza, bajo el gobierno del rey Miedo. Un relato sobre el despotismo y los amores prohibidos, en un cosmos regido por la música y la danza.

Un espectáculo en el que conviven los mundos de dentro y de fuera de la cajita.

#### Intérpretes

Diego Caicedo, Miquel Vallès y Jordi Villacampa

#### Autoría

Diego Caicedo

#### Asesoramiento

Jordi Duran

#### Dirección actuarial

Aina Rovira

#### Escenografía

Miquel Vallès y Diego Caicedo

#### Vestuario

Aina Rovira, Miquel Vallès y Diego Caicedo

#### Composición musical

Diego Caicedo y Dani López

#### Programación y tecnología

Stage Lab (Sergio Sisques y Ion Reguera)

#### Producción

Núria Prunera y Jordi Villacampa

#### Estructura de marionetas

Joan Pena

#### Animación 3D

Marc Calero

#### Distribución

#### Núria Prunera y Jordi Villacampa (Internacional)

C/ Antoni Gaudí, 4, 1er 2on. 25250 Bellpuig (Lérida-Lleida)  
691 65 88 03 (Núria Prunera) – 656 81 75 79 (Jordi Villacampa)  
info@holoque.es



**11 Martes**

17.30 h Paseo de Begoña (kiosco de la música)

**12 Miércoles**

18.00 h CMI Pumarín Gijón-Sur (calle)

**13 Jueves**

## Teatro La Sonrisa

Castilla y León

### Bricomanazas

55 min

Todos los públicos

¡Ya está aquí Bricomanazas! Pepe Virutas y Paco Tenazas han llegado para mostrarnos cómo construir paso a paso una estupenda estantería con la que dejar estupefactos a las visitas.

Trabajando juntos son capaces de construir cualquier cosa y de sortear cualquier problema que se presente. Su nuevo programa está lleno de situaciones inverosímiles y mucha risa. Adelante, ¡Bricomanazas va a empezar!

#### Intérpretes

Javier Rey y Fernando Ballesteros

#### Autoría

Teatro La Sonrisa

#### Dirección

Jesús Cristóbal

#### Escenografía

Verónica Alcácer

#### Vestuario

Ruth Garreta

#### Música

Israel Delgado

#### Atrezzo

Román Muñoz

#### Marioneta

Roberto Alonso

#### Iluminación

Alfonso Jabato

#### Producción

Teatro La Sonrisa

#### Distribución

#### Alfonso Jabato

Avenida Arlanzón, 42, 2.º D. 09004 Burgos

947 27 72 47 – 680 74 42 73

contacto@teatrolasonrisa.com



**11** Martes

17.30 y 22.15 h CC Antiguo Instituto. Salón de actos

## Titiritrán Teatro

Andalucía

### *Rosa Caramelo*

50 min

+6 años

En la manada, todas las elefantas son de color rosa menos Margarita. Pronto descubrirá que las de su sexo tienen prohibido hacer cosas reservadas a los machos. Al no aceptar esa tradición, Margarita mostrará a sus compañeras que la igualdad no es una utopía. El cuento de Adela Turin plantea cuestiones como el culto a la imagen o la crítica a una sociedad que predestina el futuro de sus individuos y los clasifica en función de su género. Pero, sobre todo, es un canto a la libertad y a la igualdad.

#### **Intérpretes**

Maruja Gutiérrez y  
Pedro A. López

#### **Autoría**

Adaptación del cuento de  
Adela Turin por Maruja  
Gutiérrez y Pedro A. López

#### **Dirección**

Maruja Gutiérrez y  
Pedro A. López

#### **Escenografía**

Maruja Gutiérrez y  
Pedro A. López

#### **Música**

Héctor E. Márquez

#### **Iluminación**

Héctor Ruano

#### **Producción**

Titiritrán Teatro

#### **Intérprete de violonchelo**

Álvaro Peregrina

#### **Distribución**

#### **Titiritrán Teatro - Pedro A. López**

Carretera 102, La Fábrica de Esparto. 18659 Cónchar (Granada)  
958 77 71 22 – 678 41 97 99  
titiritrán@hotmail.com



**11** Martes

18.00 h Plaza del Instituto-Calle Corrida (itinerante)

**12** Miércoles

18.15 h Calle Corrida-Plaza del Instituto (itinerante)

## Cia Anna Confetti

Cataluña

### *a la Fresca*

50 min

Todos los públicos

Tres personajes y una silla gigante salen a tomar el fresco, generando diferentes situaciones cómicas a lo largo de un recorrido. Escenas cotidianas y al mismo tiempo surrealistas que, llevadas al extremo, se convierten en cómicas. Visual y con pocas palabras. Para todas las edades y sonrisas.

#### Intérpretes

Rosita Calvi, Thangi Rey y  
Anna Confetti

#### Autoría

Cia. Anna Confetti

#### Dirección

Pep Vila

#### Escenografía

Pep Aymerich y Miquel Ollé

#### Vestuario

Anna Alavedra

#### Producción

Cia. Anna Confetti

#### Distribución

#### GAAC, S.L. (Ricard Torrens)

C/ Egara, 146. 08225 Tarrasa-Terrassa (Barcelona)

696 76 20 28 – 937 35 80 85

gaac@gaac.info

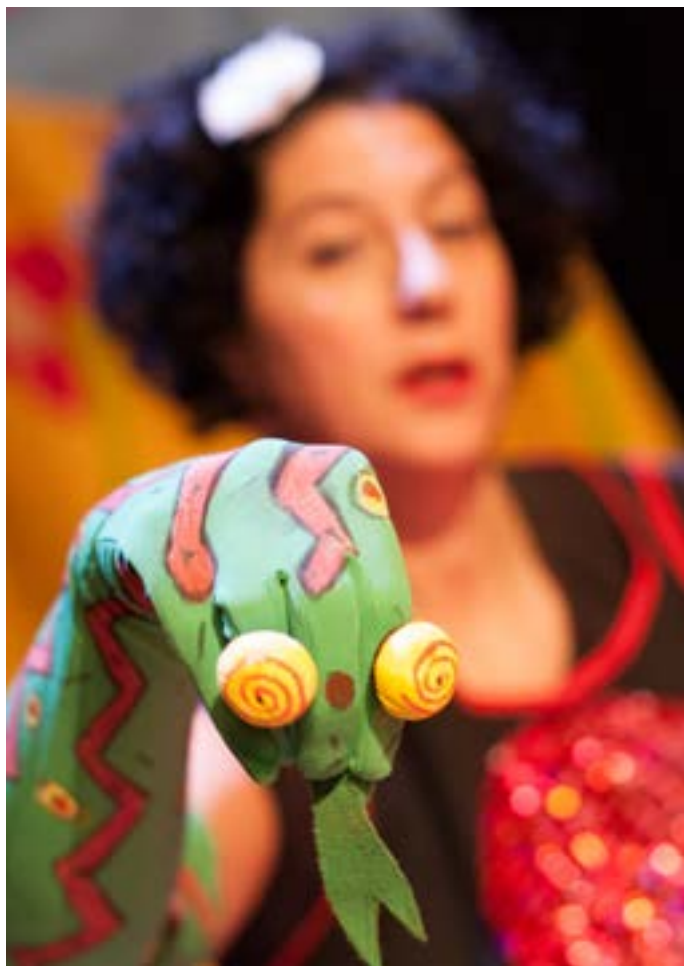

**11 Martes**

18.00 h

Hospital de Cabueñes. Salón de actos

**12 Miércoles**

10.00 y 18.00 h

Museo Nicanor Piñole

**13 Jueves**

18.00 h

CMI L'Arena

**Cía Eugenia Manzanera**

Comunidad de Madrid

## ***Historias con Candela***

**35 min**

**0-4 años**

Todas las mañanas el día da a luz. Nace el sol, nace la tierra, nacen los colores... Nace una niña y se pasea por la tierra. El sol le da un nombre: «Candela te llamarás; junto a ti todo lucirá. Bienvenida Candela al circo del mundo, serás una equilibrista sin red y sin pista. El mundo será tuyo y tú serás del mundo. Ahora tienes que aprender muchas cosas, pero no olvides lo que ya sabes: escuchar a tu corazón, no olvidar tu canción y tejer tu propia historia. Que los cuentos te los cuento yo...».

Selección de cuentos, retahílas, canciones, rimas asonantes y consonantes, palabras, palabras, libros... objetos que cobran vida a través del juego y la imaginación. Música en directo.

### **Intérpretes**

Eugenia Manzanera y Mónica Botella

### **Autoría**

Eugenia Manzanera

### **Dirección**

Eugenia Manzanera

### **Escenografía**

Melanera

### **Vestuario**

Melanera

### **Música**

Canciones populares

### **Iluminación**

La Compañía

### **Producción**

La Compañía

### **Distribución**

### **Eugenia Manzanera**

Navayuncosa, 26 B. 28620 Aldea del Fresno (Madrid)

610 57 22 04

manzanera.2@gmail.com



**11** Martes

**12** Miércoles

18.15 h Paseo de Begoña (frente al Teatro Jovellanos)

## Compañía D'Click

Aragón

### Isla

50 min

+4 años

En el marco imaginario de una isla desierta, tres naufragos ágiles en sus movimientos, pero torpes en la toma de decisiones, nos hacen reflexionar sobre la supervivencia.

Un espectáculo divertido, con riesgo e imaginación, que combina elementos puramente circenses con un lenguaje escénico claramente teatral. Circo, teatro gestual y humor sin texto para todos los públicos.

#### Intérpretes

Ana Castrillo,  
Javier Gracia y  
Hugo Gauthier

#### Autoría y dirección

Compañía D'Click

#### Apoyo a la dirección artística

Pau Bacheró (La  
Mecánica)

#### Apoyo coreográfico

Compañía Mar

#### Gómez

**Escenografía**  
Karlos Herrero

**Vestuario**  
Pep4

#### Música

Santiago Latorre  
y Manuel Estrada  
(Espacio Sonoro)

#### Iluminación

Roberto Gregorio

#### Producción

Compañía D'Click

#### Premios

CIRCADA 2019  
(Festival 24  
Noches UNIA,  
Festival Buey de  
Cabeza y Festival  
Cucha); 1<sup>er</sup>  
premio Festival  
Noctívagos de  
Oropesa de Toledo  
2017; Mejor  
espectáculo de  
circo aragonés  
2017

#### Apoyos y residencias artísticas

Programa Apoyo  
Coreográfico  
Festival Trayectos  
Danza; L'Estruch  
Fábrica de  
Creación.  
Residencia artística  
en L'Estruch,  
Sabadell; Proyecto  
de Mar a Mar-  
Pyrénées de cirque;  
Residencia en la  
Grainerie, Toulouse

#### Distribución

#### Elena Carrascal - Impulso \* Distribución

Avda. San Juan de la Salle, 27, 3.º 8. 41008 Sevilla  
955 13 69 71 – 610 94 82 00 – 652 07 84 43  
info@elenacarrascal.com



**11 Martes**

19.30 h Teatro Jovellanos

**Afónix Producciones & Pep López**

Cataluña

## ***Piratas y otros bichos***

**55 min**

**+4 años**

Historia del último pirata que navegó por esta zona. Su abuelo había sido uno de los piratas más importantes, pero a él no le gustaba ese trabajo, lo seguía solo por tradición familiar. Lo que le apasionaba era escribir canciones e historias, no navegar por el mundo soportando a un loro charlatán. De noche, en altamar, pasaba las horas escuchando música en un viejo gramófono, inventando historias y recordando a su amada, una muchacha que vivía dentro de una caja de música. De todos los que guardaba, aquel recuerdo era el tesoro más preciado. Un día, en medio del océano, invitó a cantar a la tripulación, pero realmente no fue una buena idea.

### **Intérpretes**

Pep López,  
Marc Vernis,  
Núria Planella,  
Pep Collell,  
Miriam Masramon,  
Gil Codina y  
Laia Sellarès

### **Actor virtual (abuelo pirata)**

Joan Crosas

### **Autoría, música y dirección**

Pep López

### **Ayudante de dirección**

Víctor Borràs

### **Escenografía**

José Pecci y Anni  
Norverto

### **Dibujos animados e ilustraciones**

Montse Baqués

### **Vestuario**

Atelier Gemma  
Malé

### **Arreglos de metales**

Bernat Riera

### **Hologramas 3D**

Elf Pla

### **Iluminación**

Sergi Miarons

### **Sonido**

Aleix Albanell

### **Producción**

Afónix  
Producciones

### **Colaboración**

Escuelas de  
música locales

### **Distribución**

### **Afónix Producciones & Pep López**

Zona Industrial, nave 22. 08511 L'Esquirol (Barcelona)

938 56 84 27 – 609 46 19 70

info@afonix.com

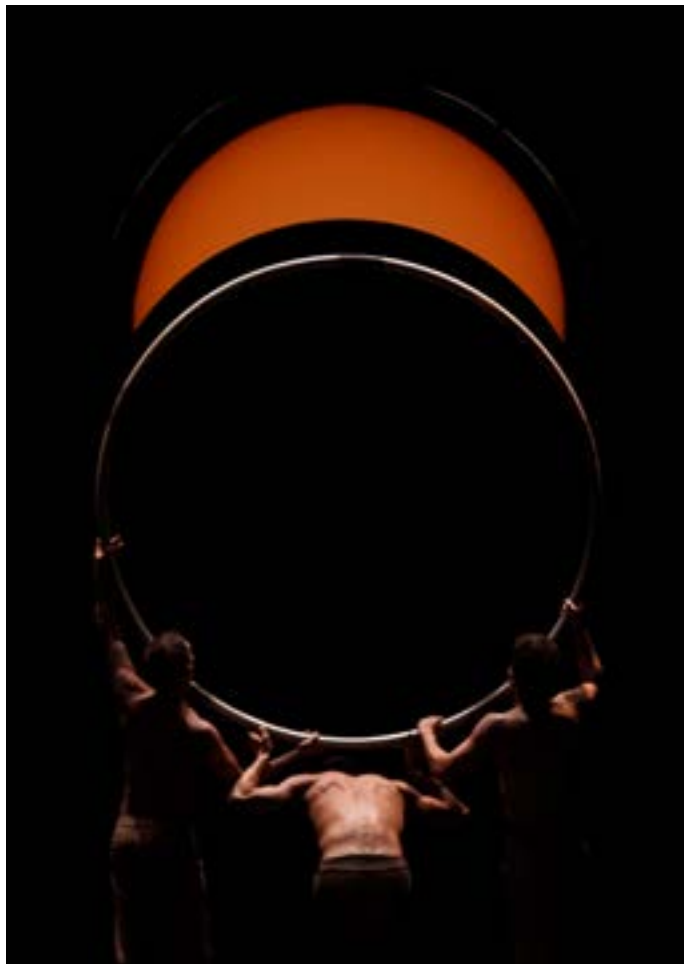

**11 Martes**

23.15 h CC Antiguo Instituto. Patio

## David Vento Dance Theater

Comunidad de Madrid

### *Neanderthal*

50 min

Todos los públicos

A veces es necesario alejarse para apreciar quiénes somos, de dónde venimos y a dónde vamos. Sentir la esencia del hombre primitivo en el hombre de hoy. *Neanderthal* podría ser como el disco de oro con informaciones, imágenes, sonidos de la Tierra y mensajes hablados en múltiples idiomas que portan las sondas Voyager, lanzadas al espacio en 1977 con la esperanza de que otra civilización las encuentre y nos encuentre. Pero quizás la civilización que lo va a encontrar dentro de cuarenta mil años... seamos nosotros mismos.

#### **Intérpretes**

Victor Lázaro, Francisco Lorenzo, Silberius de Ura y David Vento

#### **Autoría**

David Vento

#### **Dirección**

David Vento

#### **Música**

Silberius de Ura – neonymus

#### **Vestuario**

DVDT

#### **Videomapping**

Imanol Garaizabal (Logela Multimedia)

#### **Iluminación**

Juan Carlos Gallardo

#### **Escenografía**

Logela Multimedia

#### **Distribución**

#### **Amadeo Vañó - Cámara Blanca**

C/ Berenguer de Marquina, 21, 2.º B. 03004 Alicante  
965 21 43 49 – 620 61 06 54  
amadeo@camarablanca.com



**12** Miércoles

9.30, 17.00 y 18.30 h Colegiata San Juan Bautista

## Inspira Teatre

Cataluña

### ***KL'AA, tu canción***

50 min

0-4 años

Poco a poco salgo del nido. ¿Dónde estoy? ¿Quién soy? Con cada sonido y con cada paso me voy haciendo más yo, me voy construyendo, y entonces puedo mirarte más a ti y a los otros. Con la brújula de la curiosidad me voy alejando de casa para descubrir nuevos lugares, nuevas aventuras e ir haciendo mi camino, mi canción. La canción que me hace ser quien soy.

#### **Intérpretes**

Laia Piró, Neus Umbert y  
Esther Westermeyer

#### **Autoría**

Inspira Teatre

#### **Dirección**

Claudia Moreso  
(dirección escénica) y  
Viv Manning  
(dirección musical)

#### **Escenografía**

Martí Doy

#### **Vestuario**

Inspira Teatre

#### **Música**

Viv Manning  
(composición y arreglos)

#### **Iluminación**

Guillem Bonfill

#### **Producción**

Inspira Teatre

#### **Distribución**

#### **Mònica Garcia Genè**

C/ San Martín, 7. 08107 Martorelles (Barcelona)  
671 03 64 21  
monica.degira@gmail.com



**12** Miércoles

9.45, 16.30 y 18.30 h CC Antigo Instituto. Sala 2A

**13** Jueves

18.00 h CMI El Llano

## La Canica Teatro

Comunidad de Madrid

### Orfeo y Euridice

48 min

+4 años

La música del joven griego Orfeo era capaz de aplacar tormentas, mover piedras y amansar bestias salvajes. Un día, una mordedura de serpiente mató a Euridice, ninfa protectora de la naturaleza y amada de Orfeo. Este decidió bajar al tenebroso reino de Hades en su busca. Dos actrices escenifican el mito de Orfeo y Euridice con títeres, sombras, objetos y otros recursos teatrales.

#### Intérpretes

Daniela Saludes y Esther Blanca o Eva Soriano

#### Autoría

Pablo Vergne

#### Dirección

Pablo Vergne

#### Objetos y muñecos

Eva Soriano y Ana Iturrate

#### Escenografía

La Canica

#### Vestuario

La Canica

#### Iluminación

La Canica

#### Producción

La Canica

#### Distribución

#### Alberto Muyo

C/ Ríos Rosas, 54. 28003 Madrid

630 03 59 23

alberto-muyo@telefonica.net



**12 Miércoles**

10.00 y 12.45 h CMI Pumarín Gijón-Sur

**Maquinant Teatre**  
Comunidad Valenciana

## ***La burbuja de Julia***

**50 min**

**Todos los públicos**

Julia es una niña que se esconde dentro de una burbuja de silencio. Sufre por cómo la tratan sus compañeros en la escuela, por sentirse diferente, por ser tratada de una manera que no llega a entender. Pero Julia también sueña; sueña y pinta. Y es en el arte de la pintura donde encontrará la salida y la palabra que necesita para poder ser libre y encontrar su lugar.

**Dramaturgia, dirección escénica y coreográfica**  
Aina Gimeno

**Intérpretes**  
Ana Ulloa e Irene Maestre

**Ilustración y diseño gráfico**  
Jaume Marco

**Música original**  
Damián Sánchez

**Textos**  
Aina Gimeno y Ana Ulloa

**Diseño y realización de escenografía**  
Los Reyes del Mambo

**Diseño de luces y técnico**  
David Sánchez

**Diseño de vestuario**  
María Almudéver

**Dossier didáctico**  
Alba Gimeno

**Fotos**  
Jordi Pla

**Vídeo**  
HV Producciones

**Ayudante de producción**  
Jessica Martínez

**Producción ejecutiva**  
Ana Ulloa

**Producción**  
MaQuinant Teatre

**Distribución nacional**  
a+ soluciones culturales

**Distribución**

**a+ soluciones culturales (M.ª Ángeles Marchirant y Laura Marín)**  
C/ Chera, 1, 29.ª. 46017 Valencia  
616 53 38 05 (M.ª Ángeles) – 616 27 34 96 (Laura)  
ma.marchirant@a-mas.net – laura.marin@a-mas.net



**12** Miércoles

10.00, 16.30 y 18.30 h CC Antiguo Instituto. Sala 2B

## Teatre de l'Abast y Zero en Conducta

Comunidad Valenciana / Cataluña

### ROB

55 min

+6 años

Cuando Rob subió al barco, no sabía que nunca llegaría a su destino. O tal vez el destino le tenía reservado otro lugar. Una isla en la que lo único que encontrará será a sí mismo. Cuando la vida va a la deriva, es difícil saber cuál es nuestro puerto. Y mientras vienen a rescatarnos, la imaginación se convierte en nuestro único bote salvavidas.

Estimado público, gracias por venir a acompañar a Rob en su soledad. Pero no le griten, no le llamen; no les podrá escuchar. Ya que su isla, aunque parece que está fuera, en realidad está en su interior. Así que relájense, siéntense y buen naufragio.

#### Intérprete

Ramón Ródenas

#### Autoría

Lucía Aibar,  
Victoria Mínguez,  
José Puchades  
(Putxa) y  
Ramón Ródenas

#### Dirección

Zero en Conducta

#### Escenografía y títeres

Vicente Andreu

#### Vestuario

Pascual Peris

#### Música

Bob Gonzales

#### Iluminación

Victor Antón

#### Producción

Teatre de l'Abast

#### Diseño gráfico

Laura Valero

#### Voces

Neus Alborch,  
Nelo Gómez,  
Laura Pellicer,  
Alfred Picó,  
Isabel Martí y  
Miquel Vinyoles

#### Distribución

#### TDJ Producciones - Teresa de Juan

C/ Adressadors, 13, 3. 46001 Valencia

618 34 55 88

cultura@tdjproducciones.com



**12** Miércoles

10.15 y 17.45 h CP GM de Jovellanos

## Companyia La Tal

Cataluña

### *Italino Grand Hotel*

55 min

+6 años

¿Quién lava las miles de sábanas de los hoteles? En el último sótano del Italino Grand Hotel está la lavandería. Allí, un personaje solitario lava, plancha y perfuma la ropa. Vive solo, sueña entre sábanas y esconde la soledad conversando con las máquinas y jugando con su propia sombra.

La Tal vuelve a escena con un clown tierno y entrañable que crea un universo propio y con una escenografía de estética contundente.

#### **Intérprete**

Jordi Magdaleno

#### **Autoría**

Jordi Magdaleno

#### **Dirección**

Tolo Ferrà y Jordi Magdaleno

#### **Escenografía**

Txema Rico

#### **Vestuario**

Rosa Soler

#### **Música**

David Moreno

#### **Iluminación**

Aleix Ramisa

#### **Producción**

Marisol Rico. Companyia La Tal

#### **Regiduría**

Borja Pérez

#### **Distribución**

#### **Mònica Garcia Genè**

C/ Bartrina, 1-3, ático. 08191 Rubí (Barcelona)

696 04 05 05 – 936 97 08 08

tal@cialatal.com – monica@cialatal.com



**12 Miércoles**

10.15 y 17.45 h Teatro Jovellanos. Sala de ensayos

## La Sonrisa del Lagarto

Asturias

### Ohiá

50 min

+4 años

Ohiá, un pequeño diente de león en busca de sus pétalos perdidos, emprende un viaje onírico lleno de aventuras, emociones y cambios sorprendentes que le ayudarán a comprender la belleza de la zaranda de la vida. Brotar, florecer, marchitar y... volver a brotar.

#### Intérpretes

Ave Hernández y  
Marli Santana

#### Autoría

Marli Santana

#### Dirección

Marli Santana

#### Escenografía

La Sonrisa del Lagarto

#### Vestuario

Milagros González Angulo

#### Música en directo

Yonder Rodríguez

#### Iluminación

Jimmy Pérez Lorente

#### Producción

La Sonrisa del Lagarto

#### Vídeo

Ángeles Muñiz y Ramón  
Martínez

#### Ilustraciones

Mónica Jiménez

#### Distribución

#### Belén Yugueros

C/ Juan Alvargonzález, 2, 11.º B. 33208 Gijón/Xixón (Asturias)

666 47 31 43

niobeyu@gmail.com



12 Miércoles

11.15 h Teatro Jovellanos

## Teatro Gorakada

País Vasco

### Pinocchio

50 min

+6 años

¿Qué o quién soy? ¿Qué pinto en este mundo? ¿Qué debo hacer? Para responder a estas preguntas, que se plantea nada más haber sido creado por Gepetto, Pinocho inicia un viaje que le llevará de lo real a lo imaginario. Muchos escenarios, muchos personajes, mucha acción. Cuando se enfrenta al monstruo marino y salva a Gepetto, encuentra por fin las respuestas que buscaba.

Hemos mantenido muchos de los elementos de la historia original escrita por Collodi, pero también la hemos puesto al día. Nuestro Pinocho es moderno, *trash*, algo *punk*, callejero e instalado en el siglo XXI.

#### Autoría

Julio Salvatierra y Kike Díaz de Rada

#### Dirección

José C. García

#### Escenografía

Ikerne Giménez y Álex Díaz

#### Vestuario

Ikerne Giménez

#### Música

Fran Lasuen

#### Iluminación

Ion Chávez

#### Producción

Álex Díaz

#### Distribución

#### EME2

981 53 41 34 – 609 45 75 75

distribución@emedous.com



**12** Miércoles

**13** Jueves

17.00 h Calle Corrida (itinerante)

## Con Alevosía Teatro

Asturias

### *Tiniebläs*

75 min

Todos los públicos

Bienvenidos a *Tiniebläs*, el espectáculo que se convierte en toda una aventura. Un cuento gótico que celebra la diferencia y la diversidad con un toque de misterio, varios espacios por descubrir y algunos retos que superar. Entra en el mundo de *Tiniebläs* de la mano de siete seres tan monstruosos como entrañables... y cuyo final feliz está en tus manos. Teatro de inmersión para disfrutar en familia.

#### **Intérpretes**

Andrés Díaz,  
Chus Prieto,  
Ernesto González,  
Izar Gayo,  
Lucía Alonso,  
Paula Moya y  
Vene Díez

#### **Autoría**

Paula Moya y Ernesto  
González

#### **Dirección**

Ernesto González y  
Paula Moya

#### **Escenografía**

El Taller de Casacabá

#### **Vestuario**

El Taller de Casacabá y  
Con Alevosía Teatro

#### **Música**

Mario Busto y Paula Moya

#### **Iluminación**

Ernesto González

#### **Producción**

Con Alevosía Teatro

#### **Distribución**

#### **Salva García**

C/ Premio Real, 18, 12.º E. 33202 Gijón/Xixón (Asturias)  
678 98 10 35  
distribucion@conalevosiateatro.com



**12 Miércoles**

17.00 y 18.30 h Escuela de Comercio. Salón de actos

## String Theatre

Reino Unido

### ***The Crow's Tale*** **(La Historia del Cuervo)**

45 min

+4 años

*La Historia del Cuervo* es una producción de marionetas basada en el libro de Naomi Howarth e inspirada en una leyenda del pueblo amerindio Lenni Lenape. En un crudo invierno, un cuervo con plumas de colores vuela hasta el sol para pedirle calor, ya que todos los animales padecen frío y hambre. La apariencia del cuervo se transformará tras su viaje, y la bondad y la generosidad relucirán para siempre.

#### **Intérpretes-marionetistas**

Stan Middleton y Soledad Zárate

#### **Autoría**

Naomi Howarth

#### **Dirección**

Kate Middleton

#### **Escenografía y accesorios**

Sarah Fitzpatrick y  
Stan Middleton

#### **Música**

Polina Shepherd (voz) y  
Josh Middleton  
(composición)

#### **Iluminación**

String Theatre

#### **Producción**

String Theatre

#### **Marionetas**

Stan Middleton,  
Jan Zalud y  
Soledad Zárate

#### **Narración**

Valý Þórsteinsdóttir

#### **Distribución**

#### **String Theatre**

18B Windsor Road, Londres-London, N7 6JG, Londres-London,  
Reino Unido-United Kingdom  
0044(0)7963842363  
stringtheatre@live.co.uk



**12** Miércoles

**13** Jueves

**14** Viernes

De 17.30 a 19.30 h Plaza del Seis de Agosto

**Cia. Passabarret**

Cataluña

## ***La Carpa Invisible del Sr. Trifelli***

120 min

Todos los  
públicos

La magnífica carpa abierta del señor Trifelli se ha convertido en un auténtico laboratorio experimental mediante el cual buscar a los futuros artistas de este particular circo ambulante. Todo el mundo está invitado para jugar en equipo. Ingeniosos juegos de equilibrios cooperativos sobre objetos voluminosos, cables, bolas... ¡La próxima estrella de la pista puedes ser tú!

**Producción**

La Circoteca

**Construcción y diseño**

Jordi Gómez

**Concepto**

Malasombra Brothers

**Distribución**

**GAAC, S.L. (Ricard Torrens)**

C/ Egara, 146. 08225 Tarrasa-Terrassa (Barcelona)

696 76 20 28 – 937 35 80 85

gaac@gaac.info



**12 Miércoles**

17.30 y 22.00 h CC Antiguo Instituto. Taller de teatro

## El Patio Teatro

La Rioja

### Conservando Memoria

45 min

+10 años

**Conservar.** 1. Mantener o cuidar de la permanencia o integridad de algo o de alguien. 4. Guardar con cuidado algo.

«Este viaje es un juego de preguntas a mis abuelos, un homenaje a cuatro personas importantes de mi vida. Mi deseo de conservar su memoria, de embotarla. No quiero cerrar las tapas de los botes, quiero abrirlas y que miremos juntos al interior de este viaje que empieza, como el de mis abuelos, en una montaña de sal, y que no sé dónde termina». (Izaskun Fernández)

#### Intérprete

Izaskun Fernández

#### Autoría

Izaskun Fernández y  
Julián Sáenz-López

#### Dirección

Izaskun Fernández y  
Julián Sáenz-López

#### Escenografía

Izaskun Fernández y  
Julián Sáenz-López

#### Vestuario

El Patio Teatro

#### Música

Varios autores

#### Iluminación

Izaskun Fernández y  
Julián Sáenz-López

#### Producción

El Patio Teatro

#### Fotos

Clara Larrea

#### Distribución

**Ana Sala Montoro - IKEBANAH Artes Escénicas**

C/ Navellos, 1, 11.ª. 46003 Valencia

960 09 05 04 – 619 95 17 91

anasala@ikebanah.es

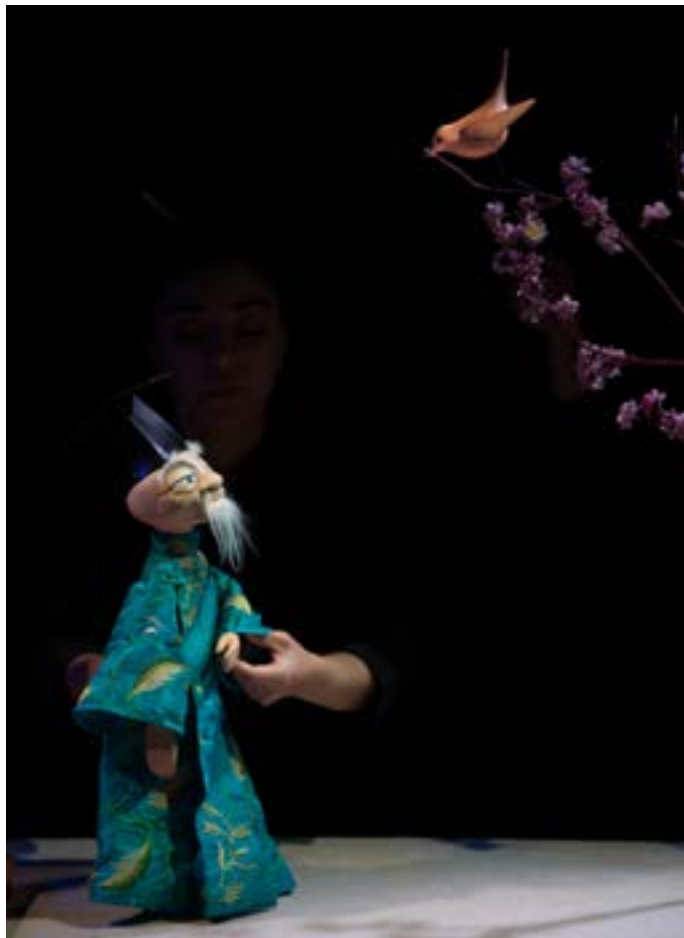

**12 Miércoles**

17.30 y 22.15 h CC Antigo Instituto. Salón de actos

**Eme2 produções**

Galicia

## **Titiricuentos**

**50 min**

**+4 años**

Un espectáculo poético, divertido, ágil y desenfadado dirigido a un público comprendido entre los 3 a los 7 años.

Una pieza de creación propia con textos de Ricardo Combi, basados en los cuentos clásicos *El ruiseñor*, *Garbancito*, *El zapatero* y *Los Duendes*, que nos transporta a un mundo con voces de cuentacuentos y cuerpos de marioneta.

### **Intérpretes**

Rocío González y Rocío Salgado

### **Autoría**

Ricardo Combi

### **Dirección**

Alex Díaz

### **Escenografía**

Javi Tirado

### **Vestuario**

MM

### **Música**

Fran Lasuen y Santiago Ramos

### **Iluminación**

Ion Chávez

### **Producción**

eme2

### **Distribución**

#### **Julio Perugorria**

Rúa Antonio Gómez Vilasó, 3. 15702 Santiago de Compostela (La Coruña-A Coruña)

981 53 41 34 – 609 45 75 75

distribucion@emedous.com



**12** Miércoles

**13** Jueves

**14** Viernes

De 17.30 a 19.30 h

Escuela de Comercio.  
Vestíbulo de la 1.ª planta

## Peus de porc

Cataluña

### *Retablos mecánicos*

120 min

Todos los públicos

¡Les máquinas de bar han salido a la calle y se han encontrado con los títeres!

Retablos mecánicos ofrece la oportunidad de manipular títeres de guante mediante palancas y botones para ganar la partida a vuestro contrincante. Diferentes rutinas pondrán a prueba vuestras habilidades.

#### **Autoría**

Xesco Quadras

#### **Escenografía**

Xesco Quadras

#### **Producción**

Xesco Quadras

#### **Distribución**

#### **La Maleta - Alina Ventura**

C/ Santa Clotilde, 6, local. 08012 Barcelona

652 35 64 93

info@lamaleta.cat



**12** Miércoles

19.30 h Teatro Jovellanos

## UpArte

Región de Murcia

## Áureo

50 min

Todos los públicos

Inspirándose en la divina proporción y el número pi, *Áureo* pretende sumergir al espectador en una atmósfera gobernada por la armonía y el equilibrio. Acrobacias de un alto nivel técnico se ejecutan en un espacio en el que las relaciones entre objetos y personas fueron calculadas con precisión y argumento. Nada es arbitrario.

### Autoría

UpArte Cía.

### Dirección

Herminio Campillo

### Dirección técnica

Vitaly Motuzka

### Escenografía

Miguel Manzano Olmos

### Vestuario

Pedro Lobo

### Música

Javier Cano Rodríguez

### Iluminación

Pedro A. Bermejo

### Distribución

### Nacho Vilar Producciones

C/ Santa Teresa, 5, 1.º dcha. 30005 Murcia

609 67 59 99 (Nacho) – 620 44 59 90 (Emmanuel)

produccion@nachovilar.com – distribucion@nachovilar.com



**12** Miércoles

**13** Jueves

20.30 h Paseo de Begoña (frente al Teatro Jovellanos)

**Rolabola**

Andalucía

## **Rock Cirk**

55 min

Todos los públicos

Cuando el ánimo decae..., cuando la apatía nos inunda..., cuando la vida nos castiga... el circo y el rock son la solución.

*Rock Cirk* es punteos de guitarra, batería estrambótica, equilibrios esperpénticos y melenas al aire en una peculiar estructura aérea. Llamativos personajes rockeros, una mezcla dinámica, fresca y divertida entre circo y rock donde se cuelga un «peculiar hombre tirachinas».

### **Intérpretes**

Alfonso de la Pola,  
María Muñoz,  
Iñaki Erdocia,  
Rubén Barroso y  
Juan Antonio Parra Zurita

### **Autoría**

Rolabola

### **Dirección**

Miner Montell

### **Escenografía**

Francisco Coronado y  
Pepe del Pino

### **Vestuario**

Rolabola

### **Música**

Juan Antonio Parra Zurita

### **Iluminación**

Lalo Cano

### **Producción**

Rolabola

### **Distribución**

### **Celia Negrete**

C/ Ruta de los Campanilleros, 8, bloque 7, 1.º N.  
29740 Torre del Mar (Málaga)  
676 46 19 97  
info@celianegrete.com



**12 Miércoles**

23.15 h CC Antiguo Instituto. Patio

## Vaivén Circo

Andalucía

### Esencial

53 min

Todos los públicos

Esencial es un espectáculo que habla de transiciones. Cinco personajes que juegan, que sueñan... Un viaje de aventuras a lugares recónditos en los que la decisión vital será tomar el camino más simple.

La puesta en escena del espectáculo está inspirada en el arco iris de Waldorf, juguete compuesto por pilares y arcos. Miguel Moreno «Bolo», Premio Nacional de Circo 2016, cuenta en la dirección con Javier Parra y en la puesta en escena con la colaboración de Jokin Oregi, Premio Nacional de Teatro para la Infancia y la Juventud 2018 con su compañía Marie de Jongh.

#### Intérpretes

Miguel Ángel Moreno Montosa «Bolo», Raquel Pretel Ferrándiz, Celia Sako, Irene de Paz, Chema Martín y Manolo Carambolas

#### Autoría

Vaivén Circo

#### Dirección

Vaivén Circo y Javi Parra

#### Colaboración en la creación

Jokin Oregi

#### Escenografía

Vaivén Circo y Pepe del Pino

#### Acabados de la escenografía

Raúl Ruiz «El Niño de las Pinturas»

#### Vestuario

Juan Prohibido

#### Música

Daniel Makldonado «Sam»

#### Iluminación

Juan Carlos Tamajón «Tama»

#### Producción

Miguel Ángel Moreno «Bolo»

#### Coreografía

Vaivén Circo y Celia Sako

#### Distribución

#### Escena D. Granada – Teresa Arboledas Márquez

C/ Fábrica Nueva, 39 A . 18680 Salobreña (Granada)

958 34 83 98 – 619 03 98 83

teresa@escenagranada.com



**13** Jueves

9.30, 17.00 y 18.30 h Colegiata San Juan Bautista

## Big Bouncers

Cataluña

### Jungla

35 min

0-4 años

#### Colaboración

Festival El Més Petit de Tots, La Caldera centre de creació de dansa i arts escèniques, La Poderosa, La Visiva

Con el apoyo de la Generalitat de Catalunya

Proyecto dentro del marco de colaboración entre el Bærum Kulturhus (Noruega) y el Mercat de les Flors

*Jungla* propone un viaje por un ecosistema en el que pueden aparecer todo tipo de seres, formas, colores y sonidos. Un espacio que da cabida a lo más grande y también a lo más pequeño, y en el que conviven diferentes cuerpos con comportamientos sorprendentes: se camuflan, brillan, flotan, rebotan, se estiran y se transforman constantemente. En este espacio inexplorado, la sorpresa y la magia pueden producirse en cualquier momento y todos los elementos están en continuo movimiento.

#### Intérpretes

Cecilia Colacrai, Mireia de Querol y Ursa Sekirnik

#### Autoría

Anna Rubirola, Cecilia Colacrai, Mireia de Querol y Ursa Sekirnik

#### Dirección

Big Bouncers

#### Escenografía

María Alejandre

#### Vestuario

Big Bouncers y María Alejandre

#### Música

Oriol Roca

#### Iluminación

Joana Serra

#### Técnica de iluminación

Joana Serra y Anna Boix

#### Producción

Anna Bohigas

#### Foto y vídeo

Tristán Pérez-Marín

#### Agradecimientos

Nona López

#### Coproducción

Mercat de les Flors

#### Distribución

#### Laia Montoya

08011 Barcelona

676 41 55 81

laiagestiocultural@gmail.com

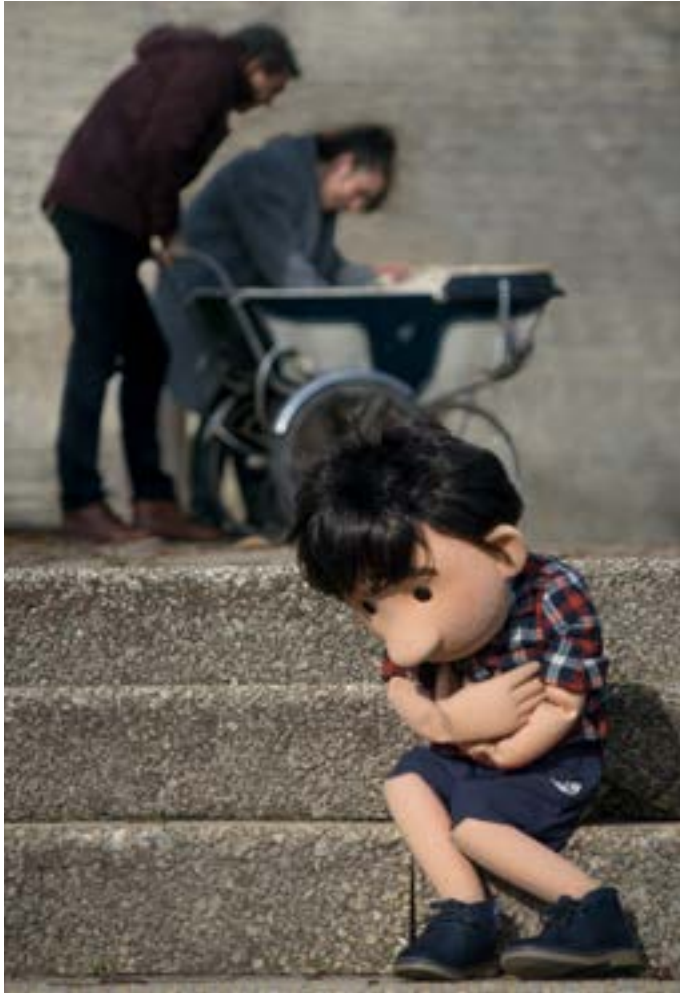

**13 Jueves**

9.45, 16.30 y 18.30 h CC Antigua Instituto. Sala 2A

## Teatro Paraíso

País Vasco

### ÚniKo

55 min

+6 años

Paul es el rey de su casa hasta que nace su hermana Irati. Esto va a desencadenar una serie de delicados conflictos en la estabilidad familiar.

*ÚniKo* es un espectáculo para todos los públicos a partir de 6 años que pretende ser un reflejo de lo que los celos por el nacimiento de un hermano pueden provocar en un niño o niña y en su entorno más cercano. Mezclando las técnicas del títere y del teatro más realista, reflexionamos en clave de comedia acerca del inquietante tema de los celos infantiles, mirándolos de frente en toda su crudeza, aunque sin perder nunca el sentido del humor.

#### Intérpretes

Tomás Fernández Alonso,  
Ainara Unanue y Maite Bayon

#### Autoría

Iñaki Rikarte

#### Dirección

Iñaki Rikarte

#### Escenografía

Ikerne Giménez

#### Vestuario

Ikerne Giménez

#### Música

Bingen Mendizábal

#### Iluminación

David Alkorta

#### Producción

Teatro Paraíso

#### Diseño de marioneta

Javi Tirado

#### Distribución

#### Teatro Paraíso

C/ Abetxuko Pueblo, 14. 01013 Vitoria-Gasteiz (Álava-Araba)  
945 28 93 23 – 609 41 34 09

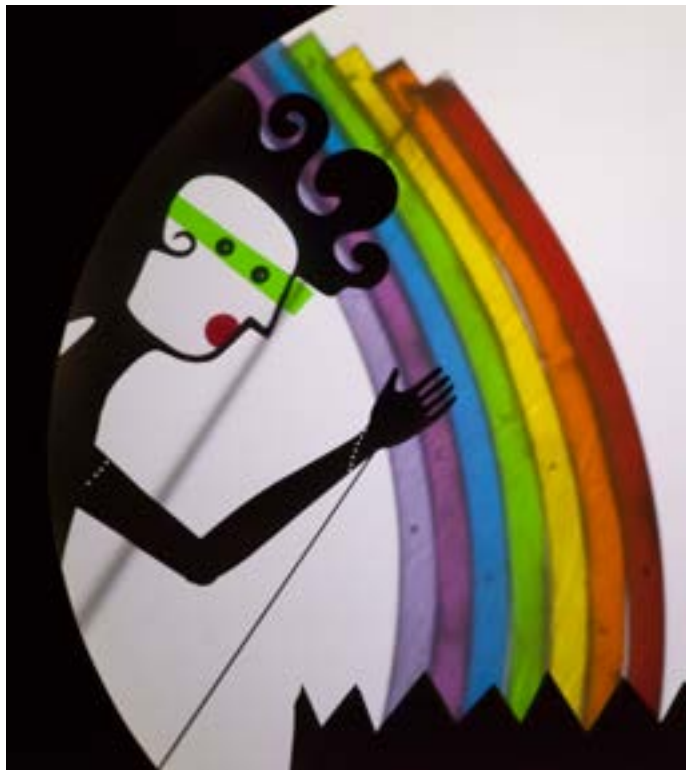

**13** Jueves

10.00, 16.30 y 18.30 h CC Antiguo Instituto. Sala 2B

## Luz, micro y punto

Asturias

### Celeste

50 min

+6 años

Lapicera y Tijereta fabrican marionetas de sombras en su taller, donde hay un teatrillo en el que entran y salen para dar vida a la luz. Un día son sorprendidas por la diosa Eurínome y aquí empiezan una serie de historias de fantasía, aventura y amor de la mitología griega. La creación del universo, la espera de Penélope, Pegaso en busca de libertad, Minotauro y el laberinto, y las flechas de Eros.

#### Intérpretes

Patricia Toral y  
Chantal Franco

#### Autoría

Chantal Franco y  
Patricia Toral

#### Dirección

Patricia Toral y  
Chantal Franco

#### Escenografía

Chantal Franco y  
Patricia Toral

#### Vestuario

Laique

#### Música

Verónica R. Galán

#### Iluminación

Rubén Rayán

#### Producción

Luz, micro y punto

#### Dirección de expresión corporal

Ana Pérez de Amézaga

#### Distribución

**Patricia Lorenzo Toral - Chantal Franco Vidal**

La Carrera, 7. La Parte. 33391 Siero (Asturias)

627 09 60 58 – 677 45 36 76

luzmicroypunto@gmail.com



**13** Jueves

10.00 y 13.00 h CMI Pumarín Gijón Sur

## Teatre Mòbil

Cataluña

### Oops!

55 min

Todos los públicos

En *Oops!* nos hacemos mayores, nos hacemos pequeños, hacemos música, somos mágicos, hablamos sin palabras, jugamos con los objetos y los objetos juegan con nosotros y todo... con grandes dosis de imaginación.

*Oops!* quiere ser un canto al optimismo, a vivir y a reír con los pulmones llenos y los ojos claros; a encandilarse y a encantarse con las pequeñas cosas que, a veces, son las más grandes.

#### Intérpretes

Jordi Girabal y Atilà Puig

#### Autoría

Jordi Girabal, Atilà Puig y Jordi Vilà

#### Dirección

Jordi Vilà

#### Escenografía

Alfred Casas y Martí Doy

#### Vestuario

Giulia Grumi y Annita Ribera

#### Dirección musical

David Sisó

#### Diseño iluminación y sonido

Pep Maria Martínez

#### Producción

Teatre Mòbil S.L

#### Fotografía y diseño gráfico

Eli Guasch

#### Distribución

#### Eli Guasch - Teatre Mòbil

C/ Rosselló, 11-13, 1.º 2.ª. 08242 Manresa (Barcelona)

938 77 46 79 – 689 13 69 43

teatremobil@teatremobil.com



**13 Jueves**

10.00 y 18.00 h Museo Nicañor Piñole

## Títeres Cacaramusa Teatro

Castilla-La Mancha

### Concierto *enReDo menor*

45 min

Todos los públicos

Teatro musical con marionetas, un peculiar presentador y una orquesta de autómatas con instrumentos reciclados. En este enredado concierto, virtuosos solistas interpretarán famosas obras clásicas, mientras otros artistas más atrevidos «ejecutarán» hasta al mismísimo Mozart y dos sencillos operarios, dedicados al mantenimiento del teatro, sorprenderán con espontáneas intervenciones de un elevado sentido musical.

*Concierto enReDo menor* invita al público de todas las edades a reencontrarse y disfrutar de la música clásica en un divertido espacio de ternura y emoción.

#### Intérpretes

Fernando Moya y  
Marisa González

#### Autoría

Fernando Moya y  
Alberto Cebreiro

#### Dirección

Alberto Cebreiro  
Parodi

#### Escenografía

Títeres  
Cacaramusa  
Teatro

#### Escultura, diseño y construcción de marionetas

Títeres  
Cacaramusa  
Teatro

#### Música

Pedro Pablo  
Morante

#### Vestuario

Títeres  
Cacaramusa  
Teatro

#### Producción

Títeres  
Cacaramusa  
Teatro

#### Diseño gráfico

El Manchas

#### Fotografía

Ángel Suárez

#### Distribución

#### Fernando Moya Rubio

C/ Diego Ramírez de Villaescusa, 100. 16001 Cuenca  
669 04 39 00  
info@cacaramusa.com



**13** Jueves

10.15 y 17.45 h Teatro Jovellanos. Sala de ensayos

## **Pata Teatro**

Andalucía

### ***Debajo del Tejado***

60 min

+6 años

Debajo del tejado hay un bloque. En el bloque hay varias casas. Cada casa tiene una puerta y detrás de cada puerta hay una historia.

Una obra en la que dos actores nos muestran, a través de distintos lenguajes escénicos, cómo sucede la vida entre vecinos. Una apasionante comedia que nace para recordarnos que lo cotidiano, lo que nos sucede día a día, puede ser realmente extraordinario.

#### **Intérpretes**

Macarena Pérez Bravo y  
Carlos Cuadros

#### **Autoría**

Macarena Pérez Bravo y  
Josemi Rodríguez

#### **Dirección**

Josemi Rodríguez

#### **Escenografía**

Vicente Palacios

#### **Vestuario**

Elisa Postigo

#### **Música**

Jesús Durán

#### **Iluminación**

Josemi Rodríguez y  
Jesús García

#### **Producción**

Pata Teatro, en colaboración  
con Agencia Andaluza de  
Instituciones Culturales

#### **Distribución**

#### **Macarena Pérez Bravo**

C/ Miguel Bueno Lara, 9, 2.º D. 29013 Málaga  
952 25 14 64 – 639 24 10 54  
info@patateatro.com



**13** Jueves

11.15 y 19.30 h Teatro Jovellanos

**Trencadís Produccions**

Comunidad Valenciana

## ***Alicia en el musical de las maravillas***

80 min

+4 años

La abuela de Alicia entra en el mundo de los niños con mucha fuerza. Su imaginación conecta con las ilusiones de los niños consiguiendo que cambien la tecnología por una fantástica historia que asegura haber vivido de niña. Con ella, su nieta Alicia iniciará un viaje lleno de aventuras: conocerá a un conejo que habla, un gato que sonríe, un sombrerero loco y una reina despiadada.

### **Intérpretes**

Mary Porcar,  
Kevin Coll,  
Mamen Mengó,  
Arturo Sebastià y  
Àngel Crespo

### **Autoría**

Josep Mollà (a partir del  
cuento de Lewis Carroll)

### **Dirección**

Jose Tomàs Chàfer

### **Música**

Paco Iváñez

### **Arreglos**

Pere Pelegrí

### **Asistente vocal**

Mary Porcar

### **Coreografía**

Pachi G. Fenollar

### **Escenografía**

Luis Crespo, Dora Piles y  
Doménech Mezquita

### **Vestuario**

Pascual Peris

### **Iluminación**

Ximo Rojo

### **Producción**

Trencadís Produccions

### **Distribución**

### **Carmen Gil**

C/ Isla de Alborán, 14. 28223 Pozuelo de Alarcón (Madrid)

667 64 42 33

carmen.gil@comolaseda.com



**13** Jueves

10.15 y 17.45 h CP GM de Jovellanos

## Zipit Company

Cataluña

### *Mil pedazos*

50 min

+6 años

¿Habéis sentido alguna vez que algo se os rompe por dentro? Hay un sitio donde hace tanto que no llueve que la tierra se rompe en mil pedazos. Aquí viven una niña y su abuela, cuidando de cada gota que sale del grifo. Jugando, la niña rompe la cañería por equivocación, dejándolas sin el agua que necesitan para vivir. La niña se siente tan mal por el error que se rompe en mil pedazos, como la tierra. Empieza entonces un viaje en el que deberá recomponerse a sí misma.

Este es un espectáculo que habla de la resiliencia, de la capacidad de volver a levantarnos cuando caemos y de la posibilidad de arreglar lo que se rompe en mil pedazos.

#### **Intérpretes**

Paulette San Martín, Ivo G. Suñé y Glòria Arrufat

#### **Autoría**

Dora Cantero

#### **Dirección**

Andreu Martínez

#### **Escenografía**

Ivan G. Suñé y Alfred Casas

#### **Vestuario**

Paulette San Martín

#### **Música**

Toni Ubach

#### **Iluminación**

Ivan G. Suñé

#### **Producción**

Zipit Company

#### **Construcción de títeres**

Glòria Arrufat

#### **Diseño de títeres**

Alba Serrat

#### **Distribución**

#### **Isabel Rufino**

C/ Saturno, 7. 28341 Valdemoro (Madrid)

665 59 23 41

endanza2005@yahoo.es



**13** Jueves

17.00 y 18.30 h Escuela de Comercio. Salón de actos

## Clarscuro Teatro

Canadá / Andalucía

### *Donde van los cuentos*

45 min

+6 años

Han pasado 112 años desde que un virus acabó con la mayor parte de la humanidad. Los libros han desaparecido. ¿Todos? No. En un búnker hay toda una biblioteca. Si os quedáis en ella conoceréis la historia de Claudius, el creador de todos los cuentos, y de Mateo, un niño cuya misión es decisiva, pues de ella depende que la humanidad siga teniendo cuentos y recupere su libertad.

#### **Intérpretes**

Julie Vachon, Francisco de Paula Sánchez y José Manuel Arias (voz en off)

#### **Autoría**

Julie Vachon

#### **Dirección**

Julie Vachon, Francisco de Paula Sánchez y Concepción Medina

#### **Escenografía**

Francisco de Paula Sánchez

#### **Vestuario**

Clarscuro Teatro

#### **Música**

Sileno Sonoro

#### **Iluminación**

Francisco de Paula Sánchez

#### **Producción**

Francisco de Paula Sánchez

#### **Distribución**

**Francisco de Paula Sánchez Rosales**

C/ Amapola, 17. 18198 Huétor Vega (Granada)

667 06 70 24

claroscuroteatro@gmail.com



**13** Jueves

**14** Viernes

17.30 h Paseo de Begoña (kiosco de la música)

## **Cirkofonic**

Andalucía

### **Tea time**

50 min

Todos los públicos

Una excéntrica inglesa vive atrapada en un mundo entre lo real y lo imaginario: un salón de té creado a partir de una llamativa escenografía. En su universo cómico, basado en el teatro del absurdo, un correctísimo mayordomo se afanará en que todo esté en su sitio y en que el té siempre esté listo en su taza. La tradición, la demencia y el cuidado contados mediante circo, teatro y manipulación.

#### **Intérpretes**

Holly Musty e  
Isaac Dube Tallon

#### **Autoría**

Cirkofonic

#### **Dirección**

Pau Portabella

#### **Colaboración artística**

Pablo Ibarluzea

#### **Escenografía**

Carlos Monzón

#### **Vestuario**

Laura León

#### **Música**

Morten Jespersen

#### **Iluminación**

Diego Hernando

#### **Producción**

Cirkofonic

#### **Coproducción**

Festival Circada

#### **Distribución**

#### **Saray Angulo Arregui**

C/ Francisco Moraga, 16, 1.º izda. 41008 Sevilla  
620 77 54 90

sarayangulodistribucion@gmail.com – cirkofonic@gmail.com



13 Jueves

17.30 y 22.00 h CC Antiguo Instituto. Taller de teatro

## COMA14teatro

Islas Baleares / Comunidad de Madrid

### ¿Dónde está cuando ya no está? (On és quan ja no hi és?)

50 min

+8 años

La madre de Nina acaba de morir y todavía queda lo más difícil: explicar a su hijo qué es la muerte y dónde está la abuela ahora que ya no está.

Entre cajas y maletas de la casa familiar, se precipita sobre Nina todo su pasado. La memoria viene de la mano de Nina niña, ella misma hace treinta años. Ambas Ninas se encontrarán y tratarán de dar respuestas a preguntas de su pasado y del presente.

#### Intérpretes

Xisca Ferrà  
(actriz),  
Esther González  
(titeres) y  
Odin Kaban  
(músico)

#### Autoría

Jorge Navarro  
de Lemus y Tolo  
Ferrà

#### Dirección

Tolo Ferrà

#### Escenografía

Susana de Uña

#### Vestuario

Marta Alonso

#### Música

Iván Palomares

#### Iluminación

Roberto Cerdá

#### Coreografías

Marta Gómez

#### Vídeo de escena

Tolo Ferrà

#### Ayudante de dirección

Raquel Alonso

#### Producción

COMA14teatro,  
Teatre Principal  
de Palma y Teatre  
Principal de Maó  
en colaboración  
con el Institut  
d'Estudis Baleàrics,  
el Consell Insular  
d'Eivissa, Sa Xerxa,  
el Consell Insular  
de Formentera,  
Ajuntament de  
Santa Eulària des  
Riu y la Comunidad  
de Madrid

#### Distribución

#### Tolo Ferrà - Victoria Kersul

Av. Manzanares, 12, 1.º C. 28011 Madrid  
C/ Miquel Porcel, 35. 07014 Palma (Mallorca)  
685 85 49 06 – 678 00 72 61  
onesquanjanohies@gmail.com



**13** Jueves

**14** Viernes

17.30 y 18.30 h

Escuela de Comercio.  
Vestíbulo de la 2.ª planta

## Cuentos de maleta

Asturias

### *Zeina, leyenda bereber*

30 min

Todos los públicos

Zeina es una mujer campesina que es rechazada y expulsada de su pueblo. Consigue encontrar su camino atravesando el desierto y crear un nuevo lugar para todas.

#### **Intérpretes**

Leticia Báez y  
Gaspard Spriet

#### **Autoría**

Mohamed id Babou

#### **Dirección**

Gaspard Spriet

#### **Escenografía**

Gaspard Spriet y Leticia Báez

#### **Música**

Enrique Curiel

#### **Distribución**

#### **Leticia Báez**

C/ Fernández Ladreda, 48. 33011 Oviedo (Asturias)

687 93 27 39

pulpispulpis@gmail.com



**13** Jueves

17.30 y 22.15 h CC Antiguo Instituto. Salón de actos

## Higiénico Papel Teatro

Asturias

### *Riquete el del copete*

55 min

+6 años

Un príncipe muy feo y muy listo con un copete de pelo en la cabeza: Riquete el del copete.

Una princesa muy fea y muy lista. Otra princesa muy guapa y muy tonta. Riquete se enamora de una de ellas. ¿Qué pasará con la guapa? ¿Qué pasará con la fea? Y si no estamos muy de acuerdo con el final del cuento de Charles Perrault, ¿lo podremos cambiar?

#### **Intérpretes**

Félix Corcuera,  
Carlos Dávila,  
Patricia Rodríguez y  
Laura Iglesia

#### **Autoría**

Laura Iglesia

#### **Dirección**

Laura Iglesia

#### **Escenografía**

Rodolfo Antolín

#### **Vestuario**

Higiénico Papel Teatro

#### **Música**

Rafael Krux y otros

#### **Iluminación**

Carlos Dávila

#### **Producción**

Higiénico Papel Teatro

#### **Distribución**

#### **Carlos Dávila González**

C/ Emilio Tuya, 2, 6.º A. 33202 Gijón/Xixón (Asturias)

617 85 77 75 – 607 63 58 52

higienicopapelteatro@gmail.com



**13** Jueves

**14** Viernes

18.15 h Paseo de Begoña (frente al Teatro Jovellanos)

## **Mighty Jambo**

Kenia

### **El Cazador**

60 min

Todos los públicos

Un espectáculo que nos transporta a los asentamientos Maasai de Kenia. ¡Quiénes mejor que estos keniatas para mostrar la historia de los Maasai! El espectáculo cuenta las peripecias de los cazadores en su lucha contra los leopardos, que hacen peligrar su subsistencia al intentar comerse el ganado.

Un espectáculo lleno de fuerza que nos acerca a una cultura lejana, con sus tradiciones y sus auténticos saltos tribales y vestuarios. El grupo sorprende por la excelente técnica y coordinación gimnástica.

#### **Intérpretes**

Miriam Nyandiko Libuko,  
Kahindi Baya Thoya,  
Stephen Kahindi Munga,  
Eric Musyoka Kimuyu,  
Peter Wafula Kadenge,  
Judah Patrick Mulwa y  
Clandio Lipore

#### **Dirección**

John Otieno Dindy

#### **Escenografía**

Adam Lucas Chienjo

#### **Vestuario**

Mathias Nyamai Kavita

#### **Música**

Ramiro Obedman

#### **Producción**

Creatividad Solidaria

#### **Distribución**

#### **Ana Villa**

C/ Tejar, 5, 1.º D. 28293 Zarzalejo (Madrid)

681 27 97 17

navilla@creatividadsolidaria.es



**13** Jueves

23.15 h CC Antiguo Instituto. Patio

**Laviebel**

Andalucía

## **Babylon Cabaret**

**80 min**

**Todos los públicos**

Los artistas del Babylon te llevan de viaje por tus propias emociones, a través de números de circo y cabaret que cuentan pequeñas historias. La sucesión de estas piezas crea un puzle en tu cerebro que no eres capaz de calibrar en el momento, pero que te dejará una sensación de libertad, una ligereza que te llevará a pensar que quizás aún todo sea posible.

### **Intérpretes**

Nerea Cordero,  
Antonio Leiva,  
Raquel Criado,  
Carolina Bustamante,  
Carlos López,  
Mario Guerra,  
Vinka Delgado y  
Noemi Pareja

### **Autoría**

Emilio Goyanes

### **Dirección**

Emilio Goyanes

### **Escenografía**

Emilio Goyanes y  
Fabián Huertes Castillo

### **Vestuario**

Laura León

### **Música**

Emilio Goyanes  
Noemí Pareja  
Aitor Palomo y  
Carlos López

### **Iluminación**

Miguel Miñambres

### **Producción**

Laviebel

### **Distribución**

### **Carmen Gil**

C/ Isla de Alborán, 14. 28223 Pozuelo de Alarcón (Madrid)  
667 64 42 33  
carmen.gil@comolaseda.com



**14** Viernes

9.30 y 16.30 h Colegiata San Juan Bautista

## Baraka Teatro

Comunidad de Madrid

### *Pachamamá*

35 min

0-4 años

*Pachamamá* es la madre tierra que nos sustenta, sobre la que son posibles la vida y los sueños. Despierta en primavera, en América Latina. Nos da calor en verano, en África. En otoño se viste de fiesta, en Asia. Y en invierno, en la Antártida, se vuelve a dormir bajo la aurora boreal y las estrellas. *Pachamamá* es teatro sin palabras, aunque con voz propia. Teatro de objetos para la primera infancia.

#### Intérprete

Sara Campbell

#### Autoría

María Caudevilla

#### Escenografía

Blanca Paloma Ramos y  
María Caudevilla

#### Vestuario

Blanca Paloma Ramos y  
María Caudevilla

#### Música

Jaume Carreras

#### Iluminación

Flavia Mayans

#### Producción

Baraka Teatro

#### Distribución

#### Territorio Violeta (Rosa Meras Barrios)

C/ Salvador del Mundo, 7, 3.º A. 28025 Madrid

629 03 92 04

rosa.territoriovioleta@gmail.com



**14 Viernes**

9.45 y 16.30 h CC Antiguo Instituto. Sala 2A

## LaBú Teatro

Cataluña

### *Alma*

35 min

2-6 años

*Alma* es un viaje poético, visual y sensorial por las cuatro estaciones del año en el que los objetos, títeres y materiales que aparecen dan vida al alma de cada estación. Todo comienza, todo acaba y todo vuelve a empezar. ¿Qué nos queda al final de un viaje?: el alma de cada día, de cada objeto, de cada momento vivido, de cada estación del año, que guardamos en nuestro árbol para enriquecerlo y hacerlo crecer.

LaBú Teatro presenta un espectáculo para la primera infancia en el que la proximidad con el espectador crea una atmósfera íntima y delicada.

#### **Intérprete**

Anna Ros

#### **Autoría**

Anna Ros

#### **Dirección**

Anna Ros

#### **Escenografía**

Martí Doy y  
LaBú Teatro

#### **Vestuario**

Victoria Cretenze

#### **Música**

Marcel Vall y

Joel Condal

#### **Iluminación**

Sergi Illa

#### **Producción**

LaBú Teatro

#### **Distribución**

#### **Agada Distribución**

Partida Barranquets. C/ 12, 6. 03779 Els Poblets (Alicante)

966 42 37 59 – 667 46 83 67

agada@agada.es



## El Cuarto Azul

Argentina

### *Mi amigo Polo*

55 min

+6 años

Ana es una niña solitaria y sin amigos. Solo tiene a Polo, un amigo muy especial que existe en su imaginación. Al trasladarse a una nueva ciudad, Ana tiene que enfrentarse a nuevos desafíos y miedos. Pero un nuevo compañero de colegio divertido y extrovertido, con el que entabla amistad, la llevará a replantearse si llegó el momento de despedirse de Polo y crecer.

#### **Intérpretes**

Guillermina Calicchio y  
Adán Colaciatti

#### **Autoría**

Guillermina Calicchio

#### **Dirección**

Guillermina Calicchio

#### **Escenografía**

Fernando Cascales

#### **Vestuario**

Vestuariado de Ana Marani

#### **Música**

Diego Lozano

#### **Iluminación**

Martín Sampallo

#### **Producción**

Producciones Cachivache

**14** Viernes

10.00 y 13.00 h CMI Pumarín Gijón-Sur

**Distribución**

**Producciones Cachivache, S.L.**

C/ Emilio Gastesi Fernández, 40, 3.º - 7. 28027 Madrid

913 67 71 29 – 607 94 62 26

pcachivache@yahoo.es



**14** Viernes

10.00 y 16.30 h CC Antiguo Instituto. Sala 2B

## Títeres Sol y Tierra

Comunidad de Madrid

### Fuenteovejuna

50 min

+6 años

En nuestra versión del *Fuenteovejuna* de Lope de Vega, el pueblo está representado por un rebaño de ovejas y el Comendador es un perro. Trasladamos la historia a un mundo más cercano a las fábulas, más inocente y sencillo, para adecuarla a la sensibilidad del público infantil.

#### Intérpretes

Victor Torre de la Rosa y  
Carlos Giménez García

#### Autoría

María José de la Rosa  
Ignacio

#### Dirección

Álvaro Torre de la Rosa

#### Escenografía

Títeres Sol y Tierra

#### Vestuario

Títeres Sol y Tierra

#### Música

Silva Carpetana

#### Iluminación

Enrique Torre Vaquero

#### Producción

Títeres Sol y Tierra

#### Distribución

#### Miguel Ángel García Bernáldez

C/ Cuesta de San Sebastián, 14. 28693 Quijorna (Madrid)

659 50 3747 – 91 816 82 16

info.sketcheventos@gmail.com



**14 Viernes**

10.15 y 16.30 h Teatro Jovellanos. Sala de ensayos

## Guayominí Producciones

Asturias

### **Blancanieves XXI**

50 min

Todos los públicos

Un set de fotografía en el que tres personajes se hacen retratos junto a los de la obra de teatro buscando la mejor luz, la mejor pose, el mejor filtro... Una y mil veces suben a las redes sociales su día a día (o mejor dicho, su segundo a segundo); su prioridad vital es buscar y más y más seguidores. Van apareciendo la miope Blancanieves, la madrastra, en busca de belleza y seguidores de IG, el inocente Pepe el Pescador, el príncipe del reguetón y nuestros enanitos, niños y niñas, convertidos en ninis.

Cantamos en directo, bailamos, nos divertimos y el público no solo es testigo de la historia sino que también participará activamente en ella.

#### **Intérpretes**

Pedro Durán-  
Nerea Vázquez y  
Arantxa F. Ramos

#### **Autoría**

Arantxa F. Ramos

#### **Dirección**

Arantxa F. Ramos

#### **Escenografía**

Josune Cañas

#### **Vestuario**

Azucena Rico

#### **Música**

Álvaro Bárcena

#### **Iluminación**

Cundi García

#### **Producción**

Guayominí

#### **Ilustraciones y gráficas**

Raquel Algaba

#### **Videos promocionales y fotografías**

Javier Lueje

#### **Distribución**

#### **Arantxa F. Ramos**

C/ Álava, 72, 1.º E. 33211 Gijón/Xixón (Asturias)

617 41 60 76

arferam@hotmail.com



14 Viernes

11.15 h

Teatro Jovellanos

19.30 h / CLAUSURA FETEN 2020

## STRAD «El violinista Rebelde»

Comunidad de Madrid

### *El pequeño violinista rebelde*

75 min

Todos los públicos

STRAD, el pequeño violinista... rebelde. Diviértete escuchando música mientras aprendes y descubres su evolución. Nuevo *show* familiar para pequeños y mayores en el que descubrirás la historia de la música, desde Mozart hasta Michael Jackson. Música, humor y teatro. ¡Disfrutar, aprender y acercar la música en directo a las niñas y niños nunca fue tan divertido!

#### Artista principal

Jorge Guillén  
(violín)

#### Banda

Joaquín Alguacil (guitarra eléctrica y española), Tania Bernaez (bajo y contrabajo), David García y Javier Martín (teclado) y Vicente Hervás (batería y cajón flamenco)

#### Dirección

Jorge Guillén

#### Escenografía

STRAD

#### Vestuario

STRAD

#### Iluminación

Pedro Campos

#### Producción

Higinio Martín

#### Sonido

Fernando Bueno

#### Música

W.A. Mozart (*Eine Kleine Nachtmusik*), J. Brahms (*Danza húngara 5*), V. Monti (*Czardas*), Michael Jackson (*Smooth Criminal*), Queen (*We Will Rock You*), AC/DC (*Thunderstruck*), Gloria Gaynor (*I Will Survive*) y Lindsey Stirling (*Roundtable Rival*)

#### Distribución

#### SanSilvania (Sandra Silvia)

C/ Herrén Larga, 5, 1.º izda. 28250 Torrelodones (Madrid)

917 42 52 06

info@sansilvania.com





CARAVANA

## Adrián Conde Espectáculos

Asturias / Argentina

### Espacio Petite Caravane

20 min  
—  
cada pase

Todos los  
públicos

Ambientado en los teatros de principios de 1900, este pequeño teatro puede albergar las más variadas representaciones: teatro, magia, títeres, teatro de sombras, música en vivo, cortometrajes... La Petite Caravane es el teatro más pequeño. Apenas 25 personas podrán disfrutar, en cada función, de una actuación única, irrepitible e inolvidable.

Las compañías que actuarán en la Petite Caravane durante FETEN 2020, todas ellas asturianas, son estas:

**Domingo 9** Producciones Nun Tris (*Bahr. (El Mar)*)

**Lunes 10** Puppy's narración oral (*El conjuro de las ranas*)

**Martes 11** Mago Nacho (*Más cerca, por favor*)

**Miércoles 12** Félix Corcuera (*El circo de frikis*)

**Jueves 13** Pompas y pompones (*Jabonarte*)

#### Entradas

Las entradas de cada día se reparten en la puerta de la caravana a partir de las 17.15 h (15 minutos antes del primer pase). En cada pase, se reservarán cinco entradas para programadores acreditados.

#### Aforo

El aforo máximo de la caravana es de 25 personas adultas. Si hay peques, pueden entrar algunas más.

#### Distribución

**Yuju Gestión Cultural S.L.**

C/ La Paz, 26, bajo. 33209 Gijón/Xixón (Asturias)

664 50 97 36 – 617 03 84 70

yujuespectaculos@gmail.com – www.yujuespectaculos.com

**9** Domingo

**10** Lunes

**11** Martes

**12** Miércoles

**13** Jueves

17.30, 18.00, 18.30, 19.00 y 19.30 h

Plaza del Instituto



**11** Martes

**12** Miércoles

17.30 a 19.30 h Plaza del Instituto

**13** Jueves

CARAVANA

20 min  
—  
cada pase

Todos los  
públicos

**Héctor Sansegundo**

Castilla y León

## La Máquina

Adéntrate en una antigua máquina *steampunk* de la revolución industrial, en 1915, y vive en ella un espectáculo con una originalidad y tematización increíble. La magia de los viajes imposibles, más cerca de lo que jamás hubieras imaginado. Agárrate al asiento, siente desconcierto... Un *show* trepidante que hará que no te levantes. Delirante y divertido, con la magia más impactante y el humor más distinguido. ¡Cierren la boca al salir!

### Intérpretes

Héctor Sansegundo,  
Pablo Tabarés y  
José Enrique Dávalos

### Autoría

Héctor Sansegundo

### Dirección

Héctor Sansegundo Yusy

### Escenografía

Juan Villa,  
Prometeo Escultura

### Vestuario

Marta Gil Vargas Hernández

### Música

Jesús Sáez

### Producción

Producciones Sansegundo  
S.L.

### Distribución

#### Yuju Gestión Cultural S.L.

C/ La Paz, 26, bajo. 33209 Gijón/Xixón (Asturias)

664 50 97 36 – 617 03 84 70

yujuespectaculos@gmail.com – www.yujuespectaculos.com





## La Cueva Teatro de Calle

Región de Murcia

### *El Bosque*

+4 años

*El Bosque* es un parque de juegos de inspiración tradicional que revive el entretenimiento puro y sano de las antiguas barracas de feria. *El Bosque* nos guía en un recorrido lúdico que es también un proceso de aprendizaje y concienciación sobre el cuidado de nuestro medio ambiente.

#### Dirección

Emmanuel Vizcaíno

#### Escenografía

Pedro Anierte

#### Vestuario

Claudia B. Molina

#### Producción

La Cueva Teatro de Calle

8 Sábado

9 Domingo

10 Lunes

11 Martes

17.30 a 19.30 h Paseo de Begoña (lado Fernández Vallín)

#### Distribución

#### Nacho Vilar Producciones

C/ Santa Teresa, 5, 1.º dcha. 30005 Murcia

968 21 93 05 – 609 67 59 99 – 620 44 59 90

produccion@nachovilar.com – distribucion@nachovilar.com



**12** Miércoles

**13** Jueves

17.30 a 19.30 h Paseo de Begoña (lado Fernández Vallín)

**14** Viernes

JUEGOS

**Toc de Fusta**

Cataluña

***l'atelier***

+8 años

El extraño refugio de un náufrago lunático, absorto por el juego y su propia soledad.

*l'atelier* es una carpintería peculiar donde las máquinas parecen trabajar solas, un curioso taller donde el juego es necesario para accionar a distancia martillos y sierras.

La visita a *l'atelier* da al público la posibilidad de descubrir, jugar y trabajar con todos los artilugios que forman parte de la instalación.

**Autoría**

Toc de Fusta

**Producción**

Toc de Fusta

**Construcción**

Albert Utgé,

Alfred Borràs y

Laura Utgé

**Distribución**

**EspectacleSpectacular**

C/ Sant Jordi, 55. 08693 Casserres (Barcelona)

644 40 21 62

espectaclespectacular@gmail.com



**Sábado 8 a viernes 14**

De 10.00 a 13.00 y  
de 17.00 a 20.00 h

De lunes a viernes  
De 18.00 a 21.00 h  
Sábado

**Sábado 15 a domingo 23**

De 11.00 a 14.00 h y  
de 18.00 a 21.00 h

Domingo  
De 11.00 a 14.00 h

CC Antigo Instituto.  
Sala 2



## Os Monicreques de Kukas

Galicia

### **Os Monicreques de Kukas. Exposición 40 Aniversario**

**Todos los  
públicos**

Instalaciones de algunos de los espectáculos creados por Os Monicreques de Kukas a lo largo de sus 40 años de existencia. Incluye también prototipos de perchas y mecanismos ideados por la compañía para crear marionetas singulares, que permiten la manipulación de cabeza e extremidades al mismo tiempo por un solo intérprete.

**Dirección del montaje  
de la exposición**  
Marcelino de Santiago e  
Isabel Rey

**Montadores**  
Miguel Cabaleiro,  
Borja Insua y  
Ero Vázquez

**Visitas guiadas**  
Marcelino de Santiago  
(Kukas)

#### **VISITAS GUIADAS**

**Del martes 11 al viernes 14**

10.30 y 12.00 h (concertadas con colegios)

**Del lunes 10 al jueves 13**

18.00 h (público general, previa inscripción en la sala 2)

#### **Distribución**

**Isabel Rey Pousada**

Rúa do Tambre, 197 A. 15890 Santiago de Compostela  
(La Coruña-A Coruña)

981 56 27 34 – 609 88 46 30 – 660 29 80 70

monicreques@hotmail.com



Lunes **10** a jueves **13**

Viernes **14**

De 9.00 a 22.00 h

De 9.00 a 13.00 h

CC Antiguo Instituto.  
Vestíbulo 2.ª planta



**La Rous Teatro**

Andalucía

## ***Rosa Díaz, 40 años de Teatro***

**Todos los  
públicos**

Con esta exposición, Rosa Díaz, Premio Nacional de Teatro para la Infancia y la Juventud 2011, nos abre la puerta y nos guía a través de algunos momentos que han tejido el sueño y la dedicación de su vida al teatro como actriz, creadora y directora de teatro, danza y circo.

### **Proyecto de exposición**

La Rous Teatro (supervisado por Rosa Díaz y Davide Scatá)

### **Distribución**

#### **La Rous Teatro**

Plaza del Mexuar, 12. Residencial «El Mirador».  
18010 Granada

958 07 06 56 – 619 42 00 26

rosadiazmf@gmail.com



### PRESENTACIONES

**Lunes 10**

16.00 h

CC Antiguo Instituto. Sala de conferencias

#### **Anuario de Teatro de Asturias**

Publicación anual coordinada por Boni Ortiz, que la presentará.

**Martes 11**

14.00 h

Hotel Begoña

#### **Brindis 20 aniversario de la TTP**

Creación, público, tradición, profesión, innovación... futuro. ¡Te esperamos para celebrarlo!

Organiza: TTP

16.00 h

CC Antiguo Instituto. Sala de conferencias

#### **II Jornadas de Dramaturgia para la Infancia y la Juventud**

En colaboración con cinco entidades (TTP, TEVEO, AAT, UNIMA y ASSITEJ) y la complicitad y el apoyo de la Escuela Navarra de Teatro, que acogerá el encuentro, se convoca una nueva edición de las Jornadas de Dramaturgia para la Infancia y la Juventud. Un lugar de encuentro para debatir e intercambiar conocimientos sobre un aspecto fundamental de la creación escénica para peques y jóvenes.

Participan: TTP, TEVEO, AAT, UNIMA, ASSITEJ y ENT/NAE

16.15 h

CC Antiguo Instituto. Sala de conferencias

#### **Escuela de Verano de UNIMA. Avilés-2020**

Participan: Joaquín Hernández, miembro del Comité de Gestión de UNIMA, y Ana Laura Barros, miembro de la Comisión de Formación de UNIMA.

**Miércoles 12**

14.00 h

Hotel Begoña

#### **TE VEO en el aperitivo**

Presentación de los proyectos de la Asociación TE VEO de artes escénicas para la infancia y la juventud para el año 2020.

Organiza: Asociación TE VEO

16.00 h

CC Antiguo Instituto. Sala de conferencias

#### **Proyectos de Kitui County (Kenia)**

Se tratará sobre la relación entre la cultura Kamba y las artes escénicas: su importancia, su influencia a nivel socioeconómico en la sociedad, en la igualdad de género y en la juventud más desfavorecida.

Participa: Faith Kiema, coordinadora de los proyectos

20.30 h

CC Antiguo Instituto. Vestíbulo de la 2.ª planta

#### **Entrega de Premios ASSITEJ-España**

Entrega del Premio Nacional ASSITEJ España y el Premio Juan Cervera de Investigación sobre Teatro para la Infancia y la Juventud. Este año los socios de ASSITEJ han decidido otorgar el premio nacional a Rosa Díaz (La Rous).

Organiza: ASSITEJ (Association Internationale du Théâtre pour l'Enfance et la Jeunesse)

**Jueves 13**

14.00 h

Hotel Begoña

#### **31.ª Mostra Igualada**

Presentación de la trigésimo primera edición de la Mostra Igualada - Fira d'espectacles infantil i juvenil, que tendrá lugar entre los días 26 y 29 de marzo de 2020.

Organizan: Catalan Arts y Mostra Igualada

16.00 h

CC Antiguo Instituto. Sala de conferencias

#### **Camino Escena Norte. Balance de la 1.ª edición (2019) y avance de la edición 2020**

Camino Escena Norte es un proyecto que articula un nuevo itinerario de intercambio cultural, en el campo de las artes escénicas, basado en la ruta histórica del Camino del Norte, y en el que se dan la mano Galicia, Asturias, Cantabria y el País Vasco. Está promovido y gestionado por las asociaciones profesionales Escena Galega, EscenAsturias, ACEPAE y Eskena.

Participan: Diego V. Meizoso, coordinador del proyecto, y representante de EscenAsturias

16.15 h

CC Antiguo Instituto. Sala de conferencias

#### **Presentación del Nodo de Asturias (Federación Estatal de Teatro y Drama en Educación)**

Iniciativa que surge tras el I Congreso Internacional de Expresión Corporal, Teatro y Drama en Educación celebrado en Oviedo en 2018. El evento dio origen a la creación de nodos (grupos) en diversos puntos de España que conforman ya una importante red. Su objetivo principal es incrementar la presencia del teatro y el drama en educación dentro del sistema educativo.

Participa: Nodo Asturias

## Otras actividades para profesionales

### ENCUENTROS



**Martes 11, miércoles 12 y jueves 13**  
9.00 a 9.45 h

Escuela de Comercio. Espacio Joven  
(planta baja)

#### IV Encuentros Rápidos (*Speed meeting*)

Estos encuentros, que se celebran por cuarta vez en el marco de FETEN, promueven que compañías, productoras y distribuidoras puedan presentar a los programadores que acuden a nuestra feria sus propuestas y proyectos de artes escénicas para niños, niñas y jóvenes. Una oportunidad para establecer nuevos negocios, acuerdos de coproducción y compraventa de espectáculos o para iniciar trabajos conjuntos. En cada encuentro, de 8 minutos, los participantes explicarán sus propuestas artísticas y lo que buscan.

Organizan: TTP-Asociación Profesional de Teatro para Todos los Públicos, con la colaboración de FETEN



### REUNIONES Y ASAMBLEAS

**Martes 11**

11.00 h

CC Antiguo Instituto. Biblioteca

**Asamblea de COFAE**  
(Coordinadora de Ferias de Artes Escénicas del Estado Español)

**Miércoles 12**

12.30h

**Reunión de Junta Directiva de la Asociación TE VEO**

**Jueves 13**

10.00 h

CC Antiguo Instituto. Sala de conferencias

**Reunión de la Red Española de Teatros, Auditorios, Circuitos y Festivales de Titularidad Pública**

16.00 h

CC Antiguo Instituto. Aula 3 (2.ª planta)

**Asamblea general de socios de ASSITEJ**

ASSITEJ presenta sus líneas de trabajo en los ámbitos nacional e internacional. Una oportunidad para conocer el trabajo de una red presente en más de 90 países que trabaja para el desarrollo de las artes escénicas dirigidas a la infancia y la juventud.

### TALLER

**Miércoles 12**

11.00 h

CC Antiguo Instituto. Aula (2.ª planta)

**¿Para qué sirve una marca? Cómo crear una en las artes escénicas... y rentabilizarla**

Se expondrán los conceptos básicos relacionados con la creación, gestión y utilización de marcas, con ejemplos prácticos, intentando siempre adaptarlos al mundo de la gestión y exhibición en las artes escénicas. El taller va dirigido a compañías profesionales, se precisa inscripción previa. **+info:** feten.gijon.es

Organiza: COFAE

### FACILITADORA PRO



COFAE (Coordinadora de Ferias de Artes Escénicas del Estado Español), en colaboración con FETEN, pone de nuevo a disposición de los profesionales asistentes a la Feria Europea de Artes Escénicas para Niños y Niñas el servicio «Facilitadora PRO». Consiste en generar conexiones entre profesionales del sector que no se conozcan. Los contactos se producen a demanda de los profesionales que lo requieran o por iniciativa de la persona responsable de este servicio.

La Facilitadora PRO de FETEN 2020 es, igual que en la ediciones precedentes, **Pepa Marteles**, profesional en diversos campos (Relaciones Públicas, Marketing, Comunicación y Gestión Cultural) que desde hace más de dos décadas trabaja en el sector de las artes escénicas. La conexión con ella se pueda realizar por teléfono (650 44 38 01), por correo electrónico (pepamarteles@gmail.com) o a través de redes sociales (pepamarteles).

cofae coordinadora de ferias de artes escénicas del estado español



cofae coordinadora de ferias de artes escénicas del estado español



## Seminario Internacional FETEN 2020

Gijón/Xixón, febrero 2020

### La fuerza de los márgenes: reformulando estrategias sostenibles en la acción cultural local para las artes escénicas

Las políticas para las artes escénicas son un ámbito especialmente significativo de los programas públicos de cultura de las ciudades europeas. Su versatilidad las hace estar presentes en la práctica totalidad de los espacios públicos locales, desde la calle hasta el teatro, la biblioteca, la escuela o la fábrica. Lugares transformados por la corriente creativa del teatro, la danza o por las diversas formas de expresión corporal y dramática que propone la creación transmedia. Acciones de compañías y artistas profesionales, y también de colectivos ciudadanos que desarrollan iniciativas colaborativas, que irrumpen en la vida cotidiana para transformar un poco su devenir.

Las artes escénicas pueden formar parte de una estrategia crítica para la ciudad inclusiva y sostenible, participando eficazmente en las agendas transformadoras de las comunidades. Y son un capital cultural circulante de gran valor que atraviesa fronteras, crea conversaciones y comparte miradas. Para examinar el estado de la cuestión en Europa y las políticas de ciudades y territorios que las incorporan a sus

proyectos de cambio, desde el este hasta el oeste, hemos puesto en marcha un seminario de dos días en el que deseamos contar con la presencia de quienes hoy gestionan y diseñan esas políticas locales de las artes escénicas en España. Un seminario internacional que cuenta con protagonistas excepcionales de distintos lugares de Europa, y al que estamos invitando a personas e instituciones para trabajar juntas durante dos días con el fin de elaborar, como colofón, una lista de propuestas que ayuden a incrementar el debate español en torno al lugar y el papel de las artes escénicas en la mejora de la vida de la ciudadanía, como singulares ventanas abiertas al mundo que compartimos.

## PROGRAMA

### JUEVES 6

16.00 h. Bienvenida institucional.

16.30 h. Presentación de los objetivos y metodología del seminario por los coordinadores **Lluís Bonet** y **Franco Bianchini** y, en representación de FETEN, por **Jorge Fernández León**.

16.45 h. «Inercia o revulsivo al cambio en las políticas culturales», por **Luca Bergamo** (concejal de Cultura de Roma) y **Eduardo Maura** (Universidad Complutense de Madrid) Modera **Lluís Bonet** (Universidad de Barcelona).

17.50 h. Pausa café.

18.20 h. Mesa redonda «Cuestionando los paradigmas de política cultural desde la realidad local», con la participación de **Zora Jaurova** (Slovakian Creative Industry Forum), **Eduardo Maura** (Universidad Complutense de Madrid) y **Pau Rausell** (Universidad de Valencia). Modera **Franco Bianchini** (Universidad de Hull).

19.45 h. Fin de la jornada.

### VIERNES 7

9.00 h. «Key note: retos institucionales», por **Milena Dragicevic-Sesic** (Universidad de las Artes, Belgrado).

9.30 h. Experiencias internacionales: **Elodie Bordat-Chavin** (Universidad de París 8, Francia), **Luisella Carnelli** (Fondazione Fitzcarraldo, Italia) y **Marta Martins** (ARTEMREDE, Portugal). Modera **Luis Alija**, presidente de EscenAsturias.

12.00 h. Dinámica *world café* sobre los retos sociales de las políticas culturales:

- Integración de inmigrantes y refugiados en la vida cultural
- Accesibilidad de personas con diversidad funcional
- Empoderamiento de colectivos de diversidad cultural
- Cultura digital y cultura analógica; cultura vivencial vs. cultura doméstica
- Activismo cultural y estrategias de movilización social

13.00 h. Dinámica *world café* sobre los retos institucionales de las políticas culturales:

- Co-creación y empoderamientos de públicos
- Sinergias educación-cultura
- Equipamientos de base vs. equipamientos especializados
- Singularización vs. homologación en la programación
- Valores cívicos: medioambiental, equidad social...
- Transformación de espacios públicos

14.00 h. Pausa almuerzo.

15.30 h. Síntesis de las dinámicas de la mañana.

16.15 h. Debate general por retos y herramientas, moderado por **Lluís Bonet** (Universidad de Barcelona):

- Reflexión 1: «Audiencias y no audiencias», reflexión inicial por **Luisella Carnelli** (Fondazione Fitzcarraldo)
- Reflexión 2: «Cooperación y desarrollo», reflexión inicial por **Jordi Baltà** (Ciudades y gobiernos locales unidos)
- Reflexión 3: «Innovación en la financiación», reflexión inicial por **Chris Murray** (Core Cities)
- Reflexión 4: «Evaluación y creatividad», reflexión inicial por **Milena Dragicevic-Sesic** (Universidad de las Artes de Belgrado)

17.30 h. Pausa café.

18.00 h. Síntesis del seminario por **Àngel Mestres** (Trànsit projectes).

18.25 h. Conclusiones, por **Franco Bianchini** (Universidad de Hull) y **Lluís Bonet** (Universidad de Barcelona).

18.45 h. Clausura.

## Ferias de teatro 2020

### MADFERIA.

#### FERIA DE ARTES ESCÉNICAS DE MADRID

Madrid, 21 al 24 de enero

C/ Mayor, 6, 5.º oficina 2 bis  
28013 Madrid  
915 21 21 64  
coordinacion@madferia.com  
http://madferia.com

### dFERIA DONOSTIA / SAN SEBASTIÁN

Donostia-San Sebastián,

9 al 12 de marzo

Teatro Victoria Eugenia  
C/ Reina Regente, 8, 3.º  
20004 San Sebastián-Donostia (Guipúzcoa)  
943 48 38 60  
dferia@donostia.org  
http://dferia.eus

### LA MOSTRA D'IGUALADA-FIRA DE TEATRE INFANTIL I JUVENIL

Igualada, 26 al 29 de marzo

Museu de la Pell d'Igualada  
Carrer del Dr. Joan Mercader, s/n.  
08700 Igualada (Barcelona)  
938 06 69 45  
info@lamostraigualada.cat  
http://lamostraigualada.cat

### FERIA DE ARTES ESCÉNICAS Y MUSICALES DE CASTILLA-LA MANCHA

Albacete (fechas sin definir en enero de 2020)

Bulevar Río Alberche, s/n.  
45071 Toledo  
925 26 74 72 - 925 23 81 92  
feriaescenicas@jccm.es  
http://artesescenicas.jccm.es

### FIRA DE TEATRE DE TITELLES DE LLEIDA

Lérida-Lleida, 1, 2 y 3 de mayo

Plaza Hort de Santa Teresa, 1  
25002 Lérida-Lleida  
973 27 02 49  
centre@titelleslleida.com  
http://firatitelles.com

### TRAPEZI LA FERIA DE CIRCO DE CATALUÑA

Reus, 14 al 17 de mayo

Ajuntament de Reus  
Departament de Cultura de la Generalitat de Catalunya  
977 01 06 51  
programacio@trapezi.cat  
http://trapezi.cat

### UMORE AZOKA - FERIA DE ARTISTAS CALLEJEROS DE LEIOA

Lejona-Leioa (Bilbao-Bilbo), 14 al 17 de mayo

Plaza José Ramón Aketxe, 11, 4.º  
48940 Lejona-Leioa (Vizcaya)  
946 07 25 78  
info@umoreazoka.org  
http://umoreazoka.org

### MOSTRA DE TEATRE D'ALCOI

Alcoy-Alcoi, del 25 al 28 de mayo

Centre Cultural Mario Silvestre d'Alcoi  
Av. País Valencià, 1  
03801 Alcoy-Alcoi (Alicante)  
965 53 71 42  
mostradeteatre@alcoi.org  
http://mostrateatre.com

### GALICIA ESCENA PRO

Santiago de Compostela, 8 al 11 de junio

Cidade da Cultura de Galicia  
Monte Gaiás, s/n.  
15707 Santiago de Compostela (La Coruña)  
881 99 60 72  
programacionagadic1@xunta.es  
http://galiciaescenapro.gal

### PALMA FERIA DE TEATRO EN EL SUR

Palma del Río, 30 de junio al 3 de julio

Casa de la Cultura  
C/ Gracia, 15  
14700 Palma del Río (Córdoba)  
957 71 02 45  
info@escenapalma.es  
http://escenapalma.es

### FERIA DE TEATRO DE CASTILLA LEÓN - CIUDAD RODRIGO

Ciudad Rodrigo, 25 al 29 de agosto

Civitas Animación  
Apartado de Correos n.º 11  
37500 Ciudad Rodrigo (Salamanca)  
923 48 22 22  
civitas@feriadeteatro.com  
http://feriadeteatro.es

### FIRA TÀRREGA. TEATRE AL CARRER

Tàrrega-Tàrrega, 10 al 13 de septiembre

Pl. de Sant Antoni, 1  
25300 Tàrrega (Lérida)  
973 31 08 54  
firateatre@firatearrega.com  
http://firatearrega.com

### FERIA INTERNACIONAL DE TEATRO Y DANZA DE HUESCA

Huesca, 28 de septiembre al 1 de octubre

C/ Martínez de Velasco, 6  
22005 Huesca  
974 24 34 53  
feriadeteatro@aragon.es  
http://feriadeteatroydanza.com

### FIRAB MERCAT PROFESSIONAL DE MÚSICA I ARTS ESCÈNIQUES DE LES ILLES BALEARS

Mallorca, 24 al 26 de septiembre

Institut d'Estudis Balearics  
Carrer de la Protectora, 10  
07012 Palma (Mallorca)  
971 17 89 96  
info@firab.org  
www.iebalearics.org

### FIRA MEDITERRÀNIA DE MANRESA

Manresa, 15 al 18 de octubre

Casa Lluvia  
C/ Arquitecto Homs, 5  
08242 Manresa (Barcelona)  
938 75 35 88  
info@firamediterrania.cat  
http://firamediterrania.cat

### FIET. FIRA DE TEATRE INFANTIL I JUVENIL DE LES ILLES BALEARS

Baleares, 15 al 18 de octubre

Av. Joan Servera Camps, 51  
07680 Porto Cristo (Mallorca)  
673 22 88 49  
fira@saxerxa.org  
http://fiet.cat

### FIRA DE TEATRE DE MANACOR

Baleares (fechas sin definir en enero de 2020)

Teatre i Auditori de Manacor  
Av. Parc, s/n.  
07500 Manacor (Mallorca)  
971 55 45 49  
teatre@teatredemanacor.cat  
http://teatredemanacor.cat

# FETEN 2021

Gijón/Xixón (Asturias)  
21 al 26 de febrero de 2021

## Relación de compañías

(por orden alfabético)

### A

Adrián Conde Espectáculos . . . . . 196  
Afónix Producciones . . . . . 116

### B

Bambalina Teatre Practicable . . . 102  
Bambolea . . . . . 44  
Baraka Teatre . . . . . 182  
Big Bouncers . . . . . 152  
Borobil Teatros . . . . . 74

### C

Cal Teatre . . . . . 60  
Carlos Alba . . . . . 88  
Centre Titelles de Lleida . . . . . 86  
Cía Alta Gama . . . . . 50  
Cía Anna Confetti . . . . . 110  
Cía Charlie Mag . . . . . 42

### Cía Etc i

Tal Manipuladora de Formas . . . 100  
Cía Eugenia Manzanera . . . . . 112  
Cía Maduixa . . . . . 32  
Cía Minimons . . . . . 52  
Cía Passabarret . . . . . 138  
Circo Dabitxi . . . . . 78  
Cirkofonic . . . . . 170  
Claroscuro Teatre . . . . . 168  
COMA14teatro . . . . . 172  
Companyia La Tal . . . . . 128  
Compañía D'Click . . . . . 114  
Compañía Mondomeraki . . . . . 94  
Con Alevosía Teatre . . . . . 134  
Cuentos de maleta . . . . . 174

### D

David Vento Dance Theater . . . . . 118

### E

El Cuarto Azul . . . . . 186  
El lado oscuro de las flores. . . . . 56  
El Patio Teatre . . . . . 140  
Eme2 produccions. . . . . 142

### F

Factoría Norte . . . . . 38  
Félix Corcuera . . . . . 196

### G

Grupo Teatre Los Pintores . . . . . 70  
Guayominí Producciones . . . . . 190

### H

Héctor Sansegundo . . . . . 198  
Higiénico Papel Teatre . . . . . 176  
Hilando Títeres . . . . . 72  
Holoqué . . . . . 104

### I

Imaginary Landscape Factory . . . 64  
Inspira Teatre . . . . . 120

### K

KronicoKab. . . . . 66

### L

La Canica Teatre . . . . . 122  
La Cueva Teatre de Calle. . . . . 202  
La Machina Teatre . . . . . 46  
La Mala . . . . . 90  
La Maquiné . . . . . 30  
La Negra . . . . . 92  
La Rous Teatre . . . . . 208  
La Sonrisa del Lagarto. . . . . 130  
La Tartana Teatre . . . . . 58  
La Troupe Malabó . . . . . 28

LaBú Teatre . . . . . 184  
Larumbe Danza . . . . . 98  
Laviebel . . . . . 180  
Luz, micro y punto . . . . . 156

### M

Mago Nacho . . . . . 196  
Mamemo . . . . . 36  
Maquinant Teatre . . . . . 124  
Marie de Jongh . . . . . 96  
Markeliñe . . . . . 80

### MARMORE.

Producciones César Arias. . . . . 76  
Mighty Jambo . . . . . 178

### O

Os Monicreques de Kukas . . . 62/206

### P

Paraules d'Aire. . . . . 34  
Pata Teatre. . . . . 162  
Periferia Teatre. . . . . 26  
Pep López . . . . . 116  
Peus de Porc . . . . . 144  
Pistacatro Productora de Sueños . . 48  
Pompas y Pompones . . . . . 196  
Producciones Nun Tris . . . . . 196  
Puppy's narración oral . . . . . 196

### R

Rhum & Cia . . . . . 82  
Rolabola . . . . . 148

### S

STRAD «El violinista Rebelde». . . 192  
String Theatre . . . . . 136

### T

Teatre de l'Abast . . . . . 126  
Teatre Mòbil . . . . . 158  
Teatre La Sonrisa. . . . . 106  
Teatre Gorakada . . . . . 132  
Teatre Paraíso . . . . . 154  
Teloncillo teatro . . . . . 84  
Títeres Cacaramusa Teatre. . . . . 160  
Títeres Sol y Tierra . . . . . 188  
Titiritrán Teatre. . . . . 108  
Toc de Fusta . . . . . 204  
Tras la Puerta Títeres . . . . . 72  
Trencadís Produccions . . . . . 164

### U

UpArte . . . . . 146

### V

Vaivén Circo . . . . . 150

### W

Winged Cranes. . . . . 40

### X

Xake Produksioak . . . . . 68  
Xampatito Pato . . . . . 54

### Z

Zero en Conducta . . . . . 126  
Zipit Company . . . . . 166



FETEN se adhiere a todas las iniciativas que, por su creatividad, función en la sociabilidad, carácter educativo y papel en la transmisión de valores y en la formación de públicos culturales, persigan que las artes escénicas para niños y niñas sean de mayor calidad y se realicen en las condiciones más adecuadas. Por ello, apoya activamente la limitación de aforos, la difusión de las edades a las que se dirigen los espectáculos y todo aquello que contribuya a la mejor recepción y acomodación de los espectadores.

### Contacto

Fundación Municipal de Cultura, Educación y Universidad Popular (FMCE y UP).  
Ayuntamiento de Gijón

C/ Jovellanos, 21.  
Centro de Cultura Antiguo Instituto  
33201 Gijón/Xixón (Asturias)

+34 985 18 10 39 (Marián)  
985 18 10 47 (Humberto)  
985 18 10 01 (centralita)

feten@gijon.es  
feten.gijon.es



Miembros del equipo organizador de la vigésimo novena edición de la Feria Europea de Artes Escénicas para Niños y Niñas.

Este catálogo se imprimió el 17 de enero de 2020.

---

### Entidad organizadora

Ayuntamiento de Gijón.  
Fundación Municipal de Cultura, Educación y Universidad Popular

---

### Alberto Ferrao Herrero

Presidente de la FMCE y UP

---

### Miguel Barrero Vázquez

Director de la FMCE y UP

---

### Dirección y coordinación general

MARIÁN OSÁCAR GALLEGO  
(jefa del Departamento de Promoción de las Artes de la FMCE y UP)

MANUEL HUMBERTO FERNÁNDEZ IGLESIAS  
(jefe del Departamento de Innovación Cultural de la FMCE y UP)

---

### Dirección artística

MARIÁN OSÁCAR GALLEGO  
IDOIA RUIZ DE LARA OSÁCAR  
(adjunta de programación artística y directora de programas del Departamento de Innovación Cultural de la FMCE y UP)

---

### Gestión de compañías

MARÍA SUÁREZ ALONSO  
(directora de programas del Departamento de Innovación Cultural de la FMCE y UP)

---

### Gestión de profesionales

IDOIA RUIZ DE LARA OSÁCAR  
(directora de programas del Departamento de Innovación Cultural de la FMCE y UP)

---

### Producción y gestión administrativa

CLARA VIGIL VILLA (auxiliar administrativa del Departamento de Innovación Cultural de la FMCE y UP)

RUBÉN ARQUERO TRABANCO  
(técnico auxiliar de la FMCE y UP)

VERÓNICA RODRÍGUEZ FERNÁNDEZ  
(técnica de programas del Departamento de Innovación Cultural de la FMCE y UP)

VERÓNICA ALONSO FRANCO (apoyo al equipo de organización)

SOFÍA FERNÁNDEZ MARTÍNEZ  
(apoyo al equipo de organización)

---

### Encuentro Internacional

JORGE FERNÁNDEZ LEÓN  
(coordinación del encuentro, director de programas del Departamento de Innovación Cultural de la FMCE y UP)

MARÍA SUÁREZ ALONSO (apoyo a la coordinación del encuentro, directora de programas del Departamento de Innovación Cultural de la FMCE y UP)

ELSA FERNÁNDEZ DE LA ROSA  
(apoyo a la coordinación del encuentro, técnica de programas del Departamento de Universidad Popular de la FMCE y UP)

---

### Documentación, comunicación y difusión

JIMENA RODRÍGUEZ FERNÁNDEZ  
(directora de programas del Departamento de Innovación Cultural de la FMCE y UP)

CARMEN CABANA FERNÁNDEZ  
(Oficina de Comunicación de la FMCE y UP)

PAULA RAIMÚNDEZ BLANCO  
(Oficina de Comunicación de la FMCE y UP)

JAVIER RODRÍGUEZ GUTIÉRREZ  
(técnico de programas de la FMCE y UP)

LUIS PASCUAL PINO (técnico de programas del Departamento de Innovación Cultural de la FMCE y UP)

ESCUELA TALLER SERVICIOS A LA COMUNIDAD (Promoción Turística Local e Información al Visitante)

CULTURA & COMUNICACIÓN-SERVICIOS ESPECIALIZADOS DE COMUNICACIÓN (comunicación)

---

### Departamento Económico-Administrativo de la FMCE y UP

JOSÉ MANUEL GÓMEZ SÁNCHEZ

---

### Dirección técnica

LIGHT EXPO (coordinación y asistencia técnica de la Feria)

---

### Teatro Jovellanos

Equipo de programación y equipo técnico del Teatro Jovellanos

---

### Comunidad escolar

FMCE y UP. Departamento de Educación

---

### Exposiciones

FMCE y UP. Departamento de Museos y Exposiciones

---

### Apoyo informático

ANDRÉS ÁNGEL GONZÁLEZ GRANDA Y JOSÉ RAMÓN SAN PEDRO ALONSO (Ayuntamiento de Gijón. Servicio de Sistemas de Información)

---

### Fotógrafo de FETEN

PEDRO TIMÓN SOLINIS

---

### Diseño de premios

JOB SÁNCHEZ

**Diseño y maquetación**  
Estudio Juan Jareño

**Imprenta**  
Editorial MIC

D.L.: AS 03952-2019

# FETEN 2020

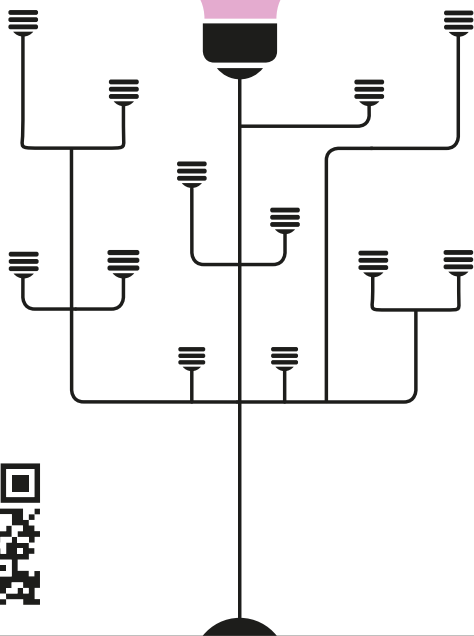

Organización, patrocinios y colaboraciones:

**xixón** | Cultura  
y Educación

🌐 feten.gijón.es

✉ feten@gijón.es

☎ 985 18 10 38 / 39 / 47

f fetengijon

🐦 @Culturagijon

**Gijón** | **Divertia** | **T** Trazo Visual Entres



**AC/E**  
ACCIÓN CULTURAL  
ESPAÑOLA

**cofae**  
COMITÉ FEDERAL DE  
ASOCIACIONES DE  
FOTÓGRAFOS ESPAÑOLES

Fundación  
Cajastur **Uberbank**



Transportistas colaboradores  
**renfe** **ALSA**